



**Electrolux**



[electrolux.com/register](http://electrolux.com/register)



KL62B201S

## INSTAL·LACIÓ / INSTALLATIE

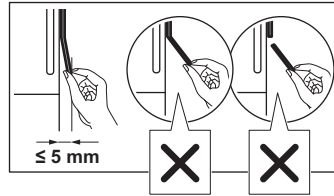
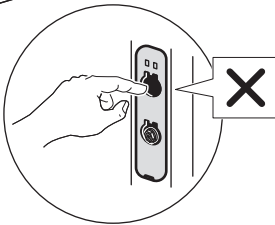
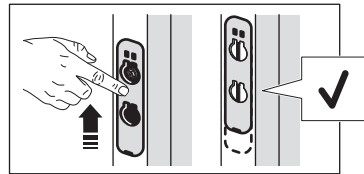
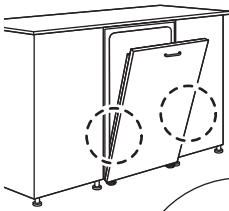
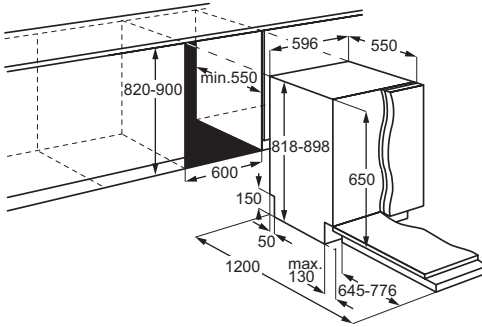

Subjecte a canvis sense preavis.

1. INFORMACIÓ DE SEGURETAT.....	3	8. CÀRREGA DEL RENTAPLATS.....	12
2. INSTRUCCIONS DE SEGURETAT.....	4	9. ÚS DIARI.....	15
3. DESCRIPCIÓ DEL PRODUCTE.....	6	10. CONSELLS I TRUCS.....	16
4. Tauler de control.....	6	11. CURA I NETEJA.....	18
5. SELECCIÓ DE PROGRAMES.....	7	12. RESOLUCIÓ DE PROBLEMES.....	20
6. CONFIGURACIÓ.....	8	13. DADES TÈCNiques.....	23
7. ABANS DEL PRIMER ÚS.....	10	14. QÜESTIONS MEDIAMBIENTALS.....	23

## 1. ⚠️ INFORMACIÓ DE SEGURETAT

Abans d'instal·lar i utilitzar l'aparell, llegiu detingudament les instruccions subministrades. El fabricant no es fa responsable de cap lesió o dany provocat per una instal·lació o ús incorrectes. Guardeu les instruccions en un lloc segur i accessible per a futures consultes.

### 1.1 Seguretat dels infants i de les persones vulnerables

- Els nens majors de 8 anys i les persones amb capacitats físiques, sensorials o mentals reduïdes o manca d'experiència i coneixements poden fer servir aquest aparell només si estan supervisats o han rebut instruccions sobre l'ús segur de l'aparell i si comprenen els perills als quals s'exposen. Els infants de menys de 8 anys i les persones amb discapacitats greus i complexes s'han de mantenir allunyats de l'aparell, tret que se'ls supervisi contínuament.
- Els infants han d'estar vigilats per a assegurar-se que no juguen amb l'aparell.

- Manteniu tots els detergents allunyats dels nens.
- Manteniu els nens i els animals allunyats de l'aparell quan la porta estigui oberta.
- Els infants no han de dur a terme operacions de neteja i manteniment de l'aparell sense supervisió.

### 1.2 Seguretat general

- Aquest aparell només està destinat a un ús domèstic per a rentar plats i estris de cuina.
- Aquest aparell està dissenyat per a ús domèstic individual en interiors.
- Aquest aparell es pot utilitzar en oficines, habitacions d'hotels, habitacions d'hostals, cases rurals i altres allotjaments similars quan aquest ús no superi els nivells (mitjans) de l'ús domèstic.
- No modifiqueu les especificacions d'aquest aparell.
- La pressió operativa de l'aigua (mínima i màxima) ha de ser d'entre 0.05 (0.5) / 1 (10) MPa (bar).
- No superi la capacitat màxim de 14 coberts.

- La porta de l'aparell no s'ha de deixar oberta per evitar ensopegar-hi.
- Si el cable d'alimentació és fa malbé, cal que sigui el fabricant, un servei autoritzat o personal qualificat qui el substitueixi a fi d'evitar perills.
- **AVÍS:** Els ganivets i altres estris amb parts esmolades s'han de posar a la cistella amb les puntes mirant cap avall o en posició horitzontal.
- Abans de fer cap tasca de manteniment, desactiveu

l'aparell i desendolieu el cable d'alimentació del subministrament elèctric.

- No feu servir polvoritzadors de pressió ni vapor d'aigua per netejar l'aparell.
- Si l'aparell té obertures de ventilació a la base, no han de ser coberts per exemple per una catifa.
- Cal connectar l'aparell a l'escomesa d'aigua fent servir els nous conjunts de connexió per a tubs. No reutilitzeu jocs de mànegues antics.

## 2. INSTRUCCIONS DE SEGURETAT

### 2.1 Instal·lació

#### **AVÍS!**

La instal·lació d'aquest aparell han d'anar a càrrec d'una persona qualificada.

- Retireu tot l'emalatge de l'aparell.
- No instal·leu ni utilitzeu aparells que estiguin avariats.
- Seguiu les instruccions d'instal·lació subministrades.
- Aneu amb compte a l'hora de moure l'electrodomèstic, ja que pesa molt. Feu servir guants de seguretat i calçat tancat.
- No instal·leu ni utilitzeu l'electrodomèstic a temperatures inferiors a 0 °C.
- Instal·leu l'aparell en un lloc segur i adequat, d'acord amb els requisits d'instal·lació.
- Per motius de seguretat, no feu servir l'aparell abans d'instal·lar-lo a la seva estructura integrada.
- Si el panell del moble no està instal·lat, la porta es pot tancar inesperadament. Obriu amb cura la porta de l'electrodomèstic per evitar el risc de lesions. Després de la instal·lació, assegureu-vos que les

cobertes de plàstic estiguin fixades en la seva posició. Si les cobertes de plàstic dels costats de la porta s'han fet malbé o s'han tret, la funcionalitat de l'aparell podria veure's afectada i causar lesions. Si la coberta de plàstic té algun dany, poseu-vos en contacte amb el centre d'assistència autoritzat per substituir-la.

### 2.2 Connexió elèctrica

#### **AVÍS!**

Risc d'incendi i descàrrega elèctrica.

- **AVÍS:** Aquest aparell està dissenyat perquè es connecti a una presa de terra de l'edifici.
- Assegureu-vos que els paràmetres de la placa de característiques s'ajustin als de la xarxa elèctrica.
- Utilitzeu sempre un endoll a prova de cops instal·lat correctament.
- No utilitzeu adaptadors de connexió múltiple ni allargadors.
- Eviteu danyar el connector i el cable d'alimentació. Si cal substituir alguna peça, poseu-vos en contacte amb el nostre centre d'assistència autoritzat.

- Connecteu l'endoll a la xarxa elèctrica només al final de la instal·lació i assegureu-vos que hi pugueu accedir.
- No desconnecteu l'electrodomèstic estirant el cable d'alimentació. Desconnecteu-lo sempre traient l'endoll.

## 2.3 Connexió d'aigua

### AVÍS!

Risc de descàrregues elèctriques.

- No feu malbé les mànegues d'aigua.
- Abans de connectar noves canonades o canonades que no s'hagin utilitzat durant molt de temps, quan s'hagin realitzat tasques de reparació o s'hagin instal·lat nous dispositius (per exemple, comptadors d'aigua), deixeu circular l'aigua fins que surti neta.
- Comproveu si hi ha fuites d'aigua durant i després del primer ús.
- Si la mànega d'entrada d'aigua està en mal estat, desconnecteu de seguida l'endoll del corrent elèctric. Posi's en contacte amb un servei autoritzat perquè substitueixin el tub d'entrada d'aigua.
- La pèrdua d'energia elèctrica desactiva el sistema de protecció de l'aigua, cosa que augmenta el risc d'inundacions.
- El tub d'entrada d'aigua té una vàlvula de seguretat i una coberta amb un cable interior de subministrament elèctric.

## 2.4 Utilització

- Mantingueu els productes inflamables o els articles humits amb productes inflamables allunyats de l'electrodomèstic.
- Els detergents per a rentavaixelles són perillosos. Seguiu les instruccions de seguretat que trobareu a l'embolcall del detergent.
- No begueu ni jugueu amb l'aigua de dins del rentaplats.
- Espereu fins que acabi el programa per treure els plats, ja que pot quedar-hi detergent.
- No desi estris ni faci pressió a la porta de l'aparell si està oberta.
- L'aparell pot desprendre vapor calent si obre la porta mentre està funcionant un programa.

## 2.5 Manteniment i reparació

- Per reparar l'aparell, poseu-vos en contacte amb un centre tècnic autoritzat. Utilitzeu sempre recanvis originals.

- La reparació per compte propi o no professional pot ser insegura i pot anul·lar la garantia.
- Les següents peces de recanvi estan disponibles almenys durant 7 anys després que es descatalogui el model: motor, bomba de circulació i desguàs, elements tèrmics i escalfadors, incloses les bombes de calor, tubs i equips relacionats, com ara mànegues, vàlvules, filtres i aquastops, peces estructurals i peces interiors relacionades amb les portes, plaques de circuit imprès, pantalles electròniques, interruptors de pressió, termòstats i sensors, programari i microprogramari, inclosos programaris de restabliment. Les següents peces de recanvi estan disponibles almenys durant 10 anys després que es descatalogui el model: frontisses i juntes de portes, altres juntes, braços aspersors, filtres de desguàs, prestatges interiors i elements de plàstic com ara cistelles i tapes. La durada pot ser més llarga al vostre país. Visiteu el nostre lloc web per a més informació.
- Algunes peces de recanvi només estan disponibles per a reparadors professionals i poden no ser les adequades per al model.
- Quant a les bombetes incloses amb aquest producte i les que es venen per separat: Aquests llums estan pensats per a suportar condicions físiques extremes en els electrodomèstics, com ara de temperatura, vibracions, humitat, o per a indicar informació sobre l'estat de funcionament de l'aparell. No estan dissenyades per a qualsevol altre ús i no són indicades per a la il·luminació d'habitacions domèstiques.

## 2.6 Rebuig

### AVÍS!

Risc de lesió o asfíxia.

- Desconnecteu l'aparell de la xarxa elèctrica.
- Desconnecteu el cable d'alimentació i aparteu-lo.
- Retireu la balda de la porta per evitar que els nens o els animals es puguin quedar tancats dins de l'aparell.

### 3. DESCRIPCIÓ DEL PRODUCTE

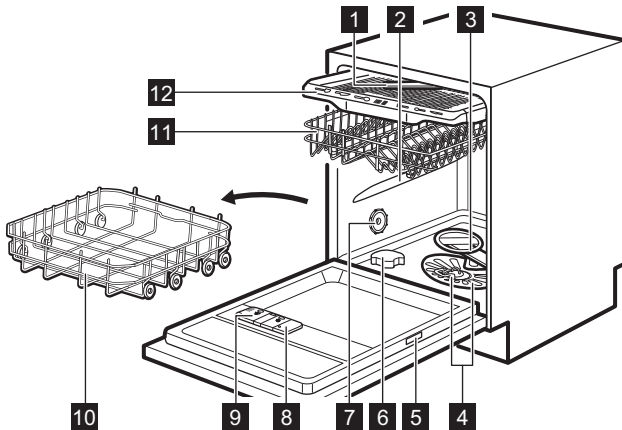

- 1 Braç aspersor del sostre
- 2 Braç aspersor superior
- 3 Braç aspersor inferior
- 4 Filtres
- 5 Placa de característiques
- 6 Contenidor de sal
- 7 Aire respirador
- 8 Dispensador d'abrillantador
- 9 Dispensador de detergent
- 10 Cistella inferior
- 11 Cistella superior

- 12 Calaix de cobreteria

#### 3.1 LightOnFloor

La funció mostra una llum al terra sota la porta de l'electrodomèstic. La llum s'encén quan comença un programa i s'apaga quan s'acaba. La llum parpelleja quan l'electrodomèstic no funciona correctament.

ⓘ Quan AirDry obre la porta, LightOnFloor podria no ser totalment visible. Per veure si el programa ja ha acabat, mireu el tauler de control.

### 4. TAULER DE CONTROL

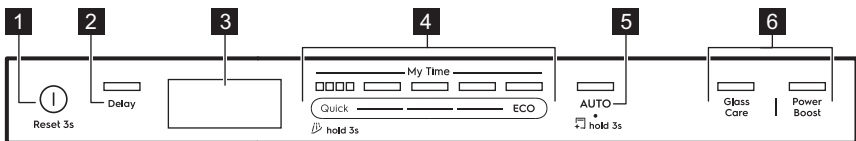

- 1 Botó On/Off / Botó Reset (restabliment)
- 2 Botó Inici diferit
- 3 Pantalla
- 4 Barra de selecció de programa My Time
- 5 Botó del programa AUTO / Botó del programa MachineClean

- 6 Botons d'opcions del programa

## 4.1 Indicadors a la pantalla

El mesurador d'energia indica el nivell d'eficiència energètica del programa i l'opció seleccionats. Com més segments hi hagi encesos, més baix és el consum. S'apaga amb els programes Quick, Rinse&Hold i MachineClean.

**ECO** S'encén quan seleccioneu el programa ECO. Consulteu el capítol "Programes i opcions".

 S'encén quan cal omplir el dispensador d'abrillantador. Consulteu el capítol "Abans del primer ús".

 S'encén quan cal omplir el contenidor de sal. Consulteu el capítol "Abans del primer ús".



S'encén quan selecciona un programa amb la fase d'assecat. Consulteu el capítol "Programes i opcions".



S'encén quan seleccioneu un programa sense la fase d'assecat. Consulteu el capítol "Programes i opcions".



S'encén quan seleccioneu el programa Rinse&Hold. Consulteu el capítol "Programes i opcions".



S'encén quan heu d'executar el programa MachineClean i quan l'inicieu. Consulteu el capítol "Cura i neteja".

## 5. SELECCIÓ DE PROGRAMES

### 5.1 Programes del rentaplats

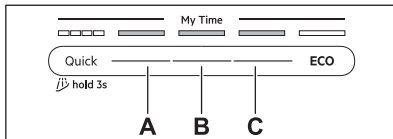

#### Quick

Per a vaixel·la i cobreteria amb brutícia recent. Fases: rentat de plats a 60°C, esbandida a 50°C, AirDry. El programa no inclou la fase d'assecat ni l'aplicació d'abrillantador. Deixeu els estris al rentaplats amb la porta oberta perquè s'assequin a l'aire.

#### A. 1h00m

Per a vaixel·la i cobreteria amb brutícia recent una mica seca. Fases: rentat a 65°C, esbandida intermèdia, esbandida final a 60°C, assecat, AirDry.

#### B. 1h30m

Per a vaixel·la, cobreteria, olles i paelles amb brutícia normal una mica seca. Fases: rentat a 65°C, esbandida intermèdia, esbandida final a 55°C, assecat, AirDry.

#### C. 2h00m

Per a vaixel·la, cobreteria, olles i paelles amb brutícia normal seca. Fases: rentat a 65°C, esbandida intermèdia, esbandida final a 50°C, assecat, AirDry.

#### ECO

Aquest programa ofereix el consum més eficient d'aigua i energia per a vaixel·la, cobreteria, olles i paelles amb brutícia normal. Fases: prerentat, rentat a 50°C, esbandida intermèdia, esbandida final a 50°C, assecat AirDry. Aquest és el programa estàndard utilitzat pels organismes de proves i assaigs. Aquest programa s'utilitza per avaluar la conformitat amb el Reglament (UE) 2019/2022 de la Comissió sobre disseny ecològic.

#### AUTO

Per a vaixel·la, cobreteria, olles i paelles amb tot tipus de brutícia. Fases: prerentat, rentat a 60°C, esbandida intermèdia, esbandida final a 60°C, assecat, AirDry. Aquest cicle intel·ligent detecta la mida de la càrrega i el nivell de brutícia. Ajusta automàticament la temperatura, la durada i la quantitat d'aigua del rentat per obtenir uns resultats òptims de neteja i assecat.

### 5.2 Opcions del programa

#### GlassCare

L'opció protegeix els estris delicats, especialment la cristalleria, evitant canvis ràpids de temperatura. L'opció limita la temperatura de rentat a 45°C per garantir una neteja suau però eficaç. Aplicable als programes Quick, 1h00m 1h30m 2h00m.

## PowerBoost

L'opció augmenta l'eficàcia de la neteja allargant la durada del programa, que dona una temperatura mitjana de rentat dels plats més alta. L'opció està pensada per a molta brutícia. Aplicable als programes Quick, 1h00m 1h30m 2h00m.

## 5.3 Programes especials

### Rinse&Hold

El programa refresca plats que es rentaran més tard. No faci servir detergent amb aquest programa. Consulteu el capítol "Ús diari".

### MachineClean

El programa neteja l'interior de l'electrodomèstic a 65°C, i elimina eficaçment les restes de calç i greix per mantenir un rendiment durador. Consulteu el capítol "Cura i neteja".

## 5.4 Valors de consum

**A** - programa, **B** - aigua (l), **C** - energia (kWh), **D** - durada (min).

A	B	C	D
Quick	9,0	0.600	30
Rinse&Hold	4.5	0.025	15
1h00m	11.5	1.025	60

A	B	C	D
1h30m	11.5	0.975	90
2h00m	11.5	0,900	120
ECO	9,5	0.644	240
AUTO	11.5	1.125	170
Machine-Clean	10,0	0.500	60

La pressió i la temperatura de l'aigua, les variacions de la tensió elèctrica, les opcions, la quantitat de plats i el grau de brutícia poden fer variar els valors.

Els valors per a programes diferents a ECO son només indicatius.

## 5.5 Informació per a proves comparatives

Per rebre la informació necessària per a dur a terme les proves de rendiment (p. ex., de conformitat amb: EN60436 ), envieu un email a:

[info.test@dishwasher-production.com](mailto:info.test@dishwasher-production.com)

Inclouïu a la sol·licitud el codi de número de producte (PNC) de la placa de característiques.

Per a qualsevol altra qüestió relativa al seu rentavaixelles, consulti el manual de servei subministrat amb l'aparell.

# 6. CONFIGURACIÓ

## 6.1 Resum de la configuració

Els noms entre parèntesis corresponen a com el rentaplats mostra els paràmetres en el mode de configuració.

### Duresa de l'aigua (HAr)

Ajusteu el nivell de descalcificador d'aigua (1-10) en funció de la duresa de l'aigua. Per defecte: 5. <sup>1)</sup>

### Notificació del dipòsit d'abrillantador buit (rA)

Activa o desactiva l'indicador de l'abrillantador. Per defecte: On <sup>1)</sup>

### So de final (ES)

Seleccioneu On per activar o Off per desactivar el senyal acústic al final d'un programa. Per defecte: Off.

### Obertura porta automàtica (Ado)

Seleccioneu On per activar o Off per desactivar la funció AirDry. Per defecte: On. <sup>1)</sup>

### To de tecla (to)

Selecciona On per activar o Off per desactivar el to que sona quan es pitja un botó. Per defecte: On.

### Comptador de cicles (uC)

Consulta el nombre de cicles de rentat completats. El comptador s'atura a 65535.

### Número PNC (Pnc)

Consulta el número PNC de l'electrodomèstic. Indiqueu el número quan us poseu en contacte amb un centre d'assistència autoritzat.

<sup>1)</sup> Vegeu més detalls més endavant en aquest capítol.

## Restablir la configuració (rS)

Seleccioneu Yes per restablir la configuració de fàbrica de l'electrodomèstic. La configuració no restableix l'ús horari. Seleccioneu No per sortir.

## 6.2 Mode de configuració

### Com obrir el mode d'ajustament

Podeu accedir al mode d'ajustament abans de començar qualsevol programa. No podeu entrar al mode d'ajustament mentre un programa està funcionant.

Mantingueu premuts ECO i AUTO alhora uns 3 segons.

La pantalla mostra la primera configuració: HAR.

### Com navegar pel mode d'ajustament

Feu servir la barra de selecció My Time per navegar pel mode de configuració.

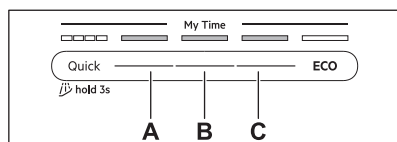

- A. Botó Anterior
- B. Botó Confirma
- C. Botó Següent

Feu servir Anterior i Següent per canviar entre els paràmetres bàsics i modificar-ne el valor. Feu servir Confirma per introduir el paràmetre seleccionat i confirmar el canvi de valor.

### Com canviar un paràmetre

Assegureu-vos que l'aparell estigui en mode d'ajustament.

1. Pítegu Anterior o Següent per seleccionar una configuració.

La pantalla mostra el nom de la configuració.

2. Pítegu Confirma per introduir la configuració.

El valor de l'ajustament actual parpelleja.

3. Pítegu Anterior o Següent per canviar el valor.

4. Premeu Confirma per confirmar l'ajustament.

La configuració s'ha desat. L'electrodomèstic torna a la llista de configuració.

5. Mantingueu premuts ECO i AUTO alhora uns 3 segons per sortir del mode de configuració.

L'aparell torna al mode de selecció de programa.

Els ajusts desats segueixen sent vàlids fins que els torni a canviar.

① L'electrodomèstic surt del mode de configuració al cap de 10 segons si no es pitja cap botó.

## 6.3 Suavitant en aigua

El descalcificador elimina els minerals de l'aigua degut a l'efecte negatiu que podrien provocar als resultats del rentat i també al propi aparell.

Com més alt sigui el nivell d'aquest minerals, més dura és l'aigua. La duresa de l'aigua es mesura en escales equivalents.

El descalcificador s'ha d'ajustar d'acord amb la duresa de l'aigua de la vostra zona de subministrament. L'ajust és necessari independentment del tipus de detergent utilitzat per tenir garantits uns bons resultats de rentat i per mantenir actiu l'indicador de sal. La companyia d'aigües de la zona pot informar-vos de la duresa. La configuració per defecte és el nivell 5.

① Les pastilles múltiples amb agent estovador tenen una eficàcia limitada per estovar l'aigua. Consulteu l'envàs del producte.

### Water hardness

°dH	°fH	mmol/l	mg/l (ppm)	°Clark	L <sup>1</sup>
47	84	8,4	835	58	10
-50	-90	-9,0	-904	-63	
43	76	7,6	755	53	9
-46	-83	-8,3	-834	-57	
37	65	6,5	645	46	8
-42	-75	-7,5	-754	-52	
29	51	5,1	505	36	7
-36	-64	-6,4	-644	-45	
23	40	4,0	395	28	6
-28	-50	-5,0	-504	-35	
19	33	3,3	325	23	5
-22	-39	-3,9	-394	-27	
15	26	2,6	255	18	4
-18	-32	-3,2	-324	-22	
11	19	1,9	185	13	3
-14	-25	-2,5	-254	-17	

°dH	°fH	mmol/l	mg/l (ppm)	°Clark	L <sup>1)</sup>
4 -10	7 -18	0,7 -1,8	70 -184	5 -12	2
<4	<7	<0,7	<70	< 5	1

<sup>1)</sup> Nivell del descalcificador d'aigua

El descalcificador d'aigua activa un procés de regeneració automàtica. <sup>2)</sup>

## 6.4 Notificació buida de l'ajuda esbandida

L'abrillantador ajuda a assecat els plats sense deixar-hi ratlles ni taques. S'allibera automàticament durant l'esbandit final.

Quan el dipòsit d'abrillantador és buit, l'indicador corresponent s'encén. Si els resultats d'assecat són satisfactoris fent servir només multipastilles, pot desactivar la notificació de manca d'abrillantador. No obstant això, per a la millor actuació d'assecat, sempre utilitzar l'ajuda esbandida.

Si es fan servir detergent estàndard o multi-comprimits sense esbandir l'ajuda, activeu la

notificació per mantenir l'indicador de recanvi d'ajuda d'esbandida.

## 6.5 AirDry

AirDry millora els resultats d'assecat amb un baix consum d'energia. La porta de l'aparell s'obre automàticament durant la fase d'assecat i es queda mig oberta. Desactivar la funció pot reduir els resultats d'assecat.

AirDry s'activa automàticament amb tots els programes, excepte .

Quan s'obre la porta, la pantalla indica el temps restant del programa en funcionament.

La durada de la fase d'assecat i el temps d'obertura de la porta poden variar segons el programa i l'opció seleccionats.

### PRECAUCIÓ!

No intenti tancar la porta de l'aparell dins de 2 minuts després de l'obertura automàtica. Això pot causar danys a l'aparell.

## 7. ABANS DEL PRIMER ÚS

1. Mantingueu el botó On/Off pitjat fins que l'electrodomèstic s'activi.
2. Ajusteu el nivell de descalcificador a la duresa de l'aigua.
3. Ompli el contenidor de sal.
4. Ompli el dispensador d'abrillantador.
5. Ompliu el dispensador de detergent.
6. Obriu l'aixeta de l'aigua.
7. Inicieu el programa Quick per eliminar qualsevol residu que pugui quedar del procés de fabricació. No poseu plats a les cistelles.

Després de començar un programa, pot trigar fins a 5 minuts a que l'aparell recarregui la resina al descalcificador. La fase de rentat no-

més comença després que s'hagi completat aquest procediment. El procediment es repeteix periòdicament.

### 7.1 El contenidor de sal

#### PRECAUCIÓ!

Utilitzeu només sal regeneradora per a rentavaixelles. No feu servir sal de cuina.

La sal s'utilitza per recarregar la resina en el suavitzant de l'aigua i per assegurar bons resultats de rentat en l'ús diari.

#### Com omplir el contenidor de sal

<sup>2)</sup> Per a un funcionament correcte de la descalcificació, cal regenerar periòdicament la resina del dispositiu descalcificador. Aquest procés és automàtic i forma part del funcionament normal del rentaplats. La freqüència de la regeneració depèn de l'ajust del descalcificador d'aigua. Com més alt sigui el nivell, més sovint es farà la regeneració. A nivells alts, la regeneració es fa dues vegades en un cicle: durant el rentat i després de l'esbandit final. A nivells més baixos, la regeneració només es fa després de l'esbandit final. L'esbandit del suavitzant es produeix al començament del cicle successiu. A nivells alts, també es fa quan s'acaba el rentat. L'esbandit del descalcificador s'acaba amb un desguàs total. La regeneració augmenta la durada del programa en un màxim de 5 min, el consum d'aigua en un màxim de 4 l, i el consum energètic en 2 Wh. En les condicions estàndard de laboratori actualment aplicables amb duresa de l'aigua de 2,5 mmol/l (descalcificador: nivell 3), la regeneració es farà cada 62 l d'aigua utilitzada. La pressió i la temperatura de l'aigua i també les variacions en el subministrament elèctric poden alterar aquests valors.

1. Girar la tapa del contenidor de sal en sentit antihorari i retirar-la.
2. Poseu 1 l d'aigua al dipòsit de sal (només si l'ompliu per primera vegada).
3. Ompliu el dipòsit de sal amb fent servir l'embut subministrat amb 1 kg de sal per a rentaplats.



4. Sacsegi l'embut amb la nansa fins que s'introdueixin tots els grans de sal.
5. Traieu la sal al voltant de l'obertura del recipient de sal.

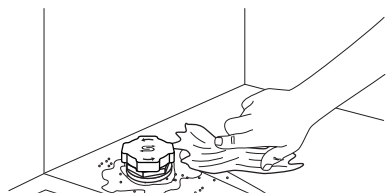

6. Gireu el tap en sentit horari per tancar el compartiment per a la sal.

### ▶ IMPORTANT

L'aigua i la sal poden vessar en omplir el contenidor. Per prevenir la corrosió, ompliu el compartiment per a la sal i inicieu immediatament un cicle complet de rentat amb detergent.

## 7.2 Ús de detergent

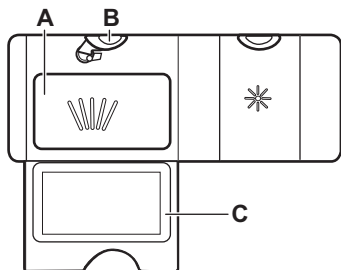

1. Premí el botó d'obertura (B) per obrir la tapa (C).

2. Introdueixi el detergent al compartiment (A). Pot fer servir detergent en pols, pastilles o gel.
3. Si el programa inclou una fase de prerentat, poseu menys de 5 g de detergent a la part interior de la porta del rentaplats.
4. Tanqueu la tapa. Asseguri's que el botó d'obertura quedi fixat a la seva posició.

❗ No ompliu el compartiment (A) amb més de 30 ml de detergent en gel.

Per a més informació sobre la dosificació de detergent, consulti les instruccions del fabricant l'envàs del producte. Normalment, 20 - 25 ml de detergent en gel o fins a 18 g de detergent en pols són adequats per rentar una càrrega amb brutícia normal.

## 7.3 Com omplir el Dispensador d'ajuda esbandida

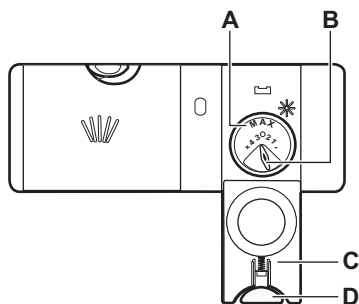

### ⚠ PRECAUCIÓ!

El compartiment (A) és només per a l'abrillantador. No l'ompliu amb detergent.

### ⚠ PRECAUCIÓ!

Faci servir només abrillantadors dissenyats específicament per a rentavaixelles.

1. Premí el botó d'obertura (D) per obrir la tapa (C).
2. Poseu l'abrillantador dins el dispensador (A) fins que el líquid arribi a la marca "max".
3. Retiri l'abrillantador que hagi vessat amb un drap absorbent per evitar un excés d'escuma.
4. Tanqueu la tapa. Asseguri's que el botó d'obertura quedi fixat a la seva posició.

ⓘ Pot girar el dosificador (B) entre la posició 1 (poca quantitat) i les posicions 4 o 6 (molta quantitat).

## 8. CÀRREGA DEL RENTAPLATS

- Per obtenir els millors resultats de rentat, disposeu els estris a les cistelles com s'explica al manual d'usuari.
- Carregui el rentavaixelles a màxima capacitat per estalviar aigua i energia.
- No sobre carregueu les cistelles per garantir que el rentaplats funcioni de manera eficient.
- Asseguri's que els estris disposats a les cistelles no es toquin ni es tapin entre ells. L'aigua hi arribarà i podrà rentar els plats només si ho fa així.
- Faci servir l'aparell només per rentar estris aptes per a rentavaixelles.
- No renteu estris fets dels materials següents al rentaplats: fusta, os, estany, coure, alumini, porcellana amb decoració delicada i acer al carboni sense protecció o plata. Això pot fer que s'esquerdin, es deformin, es decolorin, es corroeixin, s'oxidin, s'entelin o es facin malbé.
- No renti a l'aparell estris que poden absorbir aigua (esponges o draps de cuina).
- Poseu els estris buits (tasses, gots i paelles) amb la part oberta mirant cap avall per permetre el pas de l'aigua.
- Asseguri's que les peces de vidre no es toquin entre elles.
- Posi els estris lleugers a la cistella superior. Asseguri's que els estris no es moguin.
- Posi la cobreteria i els estris petits al caaix dels coberts.
- Asseguri's que els braços aspersors es puguin moure sense obstacles abans de començar un programa.
- Ajusteu l'alçada de la cistella superior per encabir-hi plats grans.

### 8.1 Com ajustar l'alçada de la cistella superior

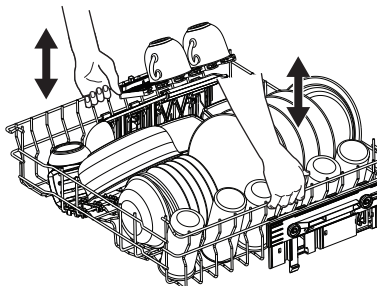

#### ▶ IMPORTANT

No aixequeu ni abaixeu la cistella només per un costat.

#### Com aixecar la cistella superior

1. Tibeu al màxim la cistella fins que s'aturi.
2. Aixequeu la cistella per tots dos costats fins que el mecanisme quedi fixat al seu lloc i la cistella estigui estable.

#### Com abaixar la cistella superior

1. Tibeu al màxim la cistella fins que s'aturi.
2. Aixequeu una mica la cistella per tots dos costats, empenyeu-la cap avall i deixeu que caigui.

### 8.2 Cistella del rentavaixelles

Els accessoris inclosos poden variar segons el model del rentaplats.

#### Cistella inferior

El nombre de pues plegables pot variar segons el model de rentaplats.

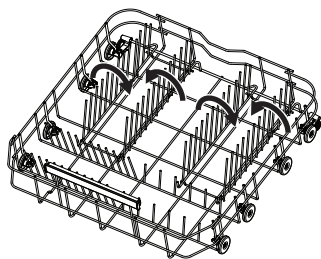

### Cistella superior

Els prestatges per a tasses es poden plegar cap avall per fer espai per a plats alts.

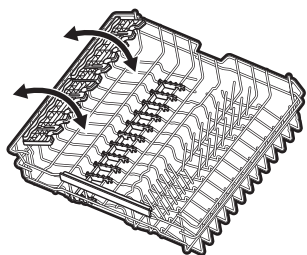

Els prestatges per a tasses tenen ranures per subjectar les copes, mentre que les puntes de goma en garanteixen l'estabilitat.

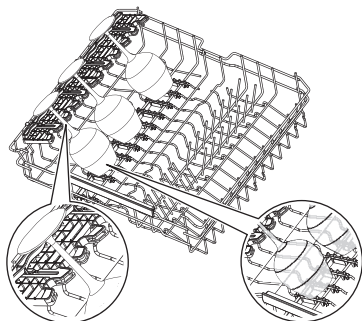

### Calaix de cobreteria

Feu servir el calaix de coberts i objectes petits. El calaix inclou suports plegables per a ganivets.

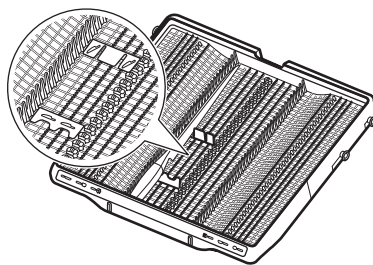

### Com treure els accessoris

Els prestatges per a tasses i els agafadors tous es poden treure temporalment per deixar lloc a coses voluminoses

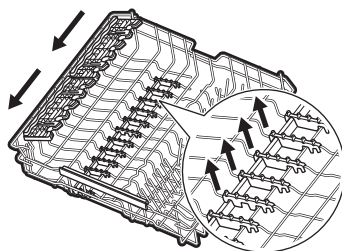

Els suports per a ganivets es poden treure temporalment, si cal.

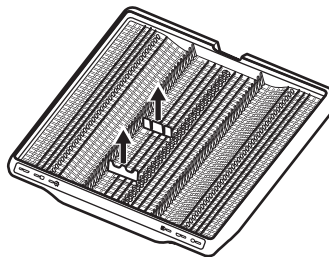

## Alçades màximes dels plats (mm)

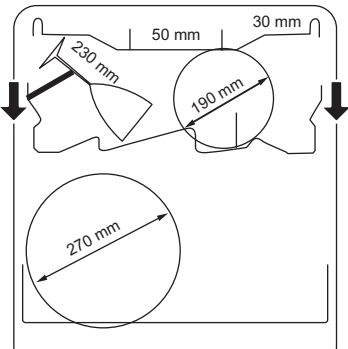
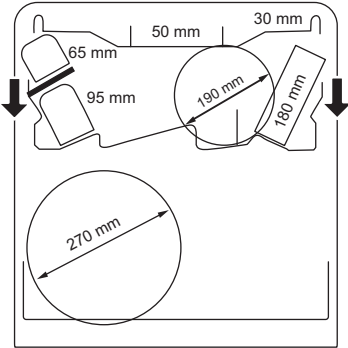
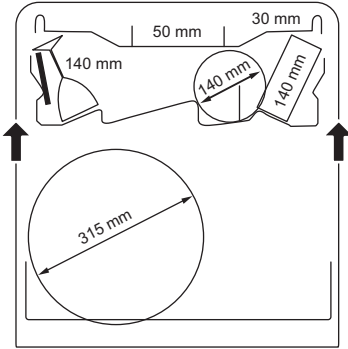

## 8.3 Exemples de càrrega del rentavaixelles

### Cistella inferior

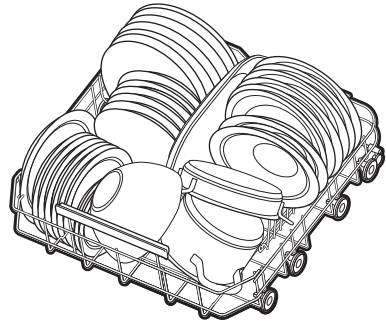
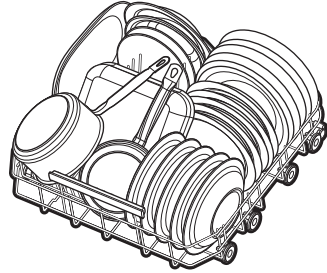

### Cistella superior

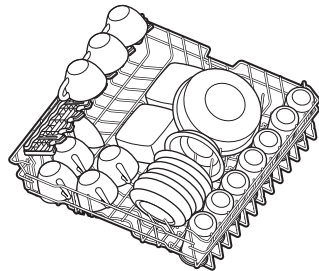

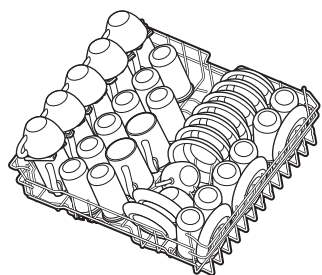

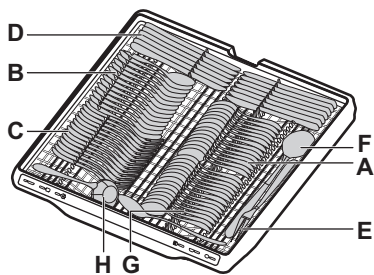
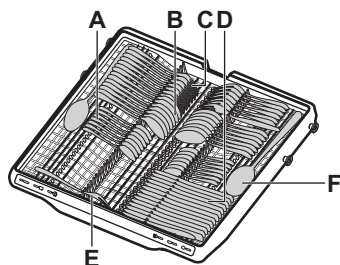

### Calaix de coberteria



- A. Cullereta de cafè
- B. Cullera de sopa
- C. Forquilla
- D. Ganivet
- E. Forquilla de servir
- F. Cullera de servir
- G. Cullera de postres
- H. Cullerot de salsa

## 9. ÚS DIARI

1. Obriu l'aixeta de l'aigua.
2. Mantingueu el botó On/Off pitjat fins que l'electrodomèstic s'activi.
3. Ompliu el dipòsit de sal si l'indicador  està encès.
4. Ompliu el dispensador d'abrillantador si l'indicador  està encès.
5. Carregui les cistelles.
6. Ompliu el dispensador de detergent.
7. Trieu i inicieu un programa.
8. Tanqueu l'aixeta d'aigua quan el programa s'hagi acabat.

### 9.1 Com iniciar un programa des de la barra de selecció My Time

1. Feu lliscar el dit per la barra de selecció My Time per triar un programa.

S'encendrà el llum corresponent al programa seleccionat.

2. Activeu una opció del programa si ho desitgeu.

3. Tanqueu la porta de l'electrodomèstic per iniciar el programa.

### 9.2 Com iniciar un programa Rinse&Hold

1. Mantingueu premut Quick uns 3 segons.

 L'indicador està encès.

2. Tanqueu la porta de l'electrodomèstic per iniciar el programa.

### 9.3 Com iniciar el programa AUTO

1. Premeu AUTO.

El llum corresponent al botó està encès. La pantalla mostra la durada més llarga possible del programa.

2. Tanqueu la porta de l'electrodomèstic per iniciar el programa.

Durant el cicle, els sensors actuen diverses vegades i la durada inicial del programa es podria reduir.

## 9.4 Com activar una opció de programa

Només es pot activar una opció alhora. Activeu l'opció abans d'iniciar un programa. No podeu activar ni desactivar l'opció mentre s'està executant un programa.

1. Seleccioneu un programa de la barra de selecció My Time.
2. Pitgeu el botó de l'opció.

El llum corresponent al botó està encès. Si l'opció no és aplicable, el llum relacionat amb el botó parpelleja i sona un senyal.

ⓘ Activar una opció afecta sovint el consum d'aigua i energia, a més de la durada del programa.

## 9.5 Com retardar l'inici d'un programa

1. Seleccioneu un programa.
2. Premeu Delay repetidament fins que la pantalla mostri el retard desitjat (d'1 a 24 hores).

El llum corresponent al botó està encès.

3. Tanqueu la porta de l'electrodomèstic per començar el compte enrere.

Durant el compte enrere, no podeu canviar el temps de retard, el programa ni l'opció. Quan el compte enrere s'hagi acabat, el programa comença a funcionar.

## 9.6 Com cancel·lar l'inici diferit amb el compte enrere en funcionament

Mantingueu premut ⓘ uns 3 segons.

L'aparell torna al mode de selecció de programa.

ⓘ Si es cancel·la un inici diferit, cal tornar a triar el programa.

## 9.7 Com cancel·lar un programa en funcionament

Mantingueu premut ⓘ uns 3 segons.

L'aparell torna al mode de selecció de programa.

ⓘ Asseguri's que hi ha detergent al dispensador abans de començar un nou programa

## 9.8 Obertura de la porta amb l'aparell en funcionament

Si obre la porta estant un programa en funcionament, farà parar l'aparell. Això podria afectar al consum energètic i a la durada del programa. Després de tancar la porta, l'aparell continuarà el programa des del punt on es va quedar.

ⓘ No provi de tancar la porta de l'aparell fins que passin 2 minuts després que la funció AirDry l'hagi oberta automàticament perquè podria causar alguna avaria a l'aparell.

Si després es tanca la porta durant almenys 3 minuts, el programa en funcionament acaba.

## 9.9 Finalització de programa

Quan finalitza el programa, el rentaplats es desactiva automàticament.

Tots els botons estan inactius tret del botó ON/OFF.

## 9.10 Desconnexió automàtica

Aquesta funció estalvia energia apagant l'aparell si no està funcionant.

La funció s'activa:

- Quan el programa ha acabat.
- Si no s'ha iniciat cap programa i no s'ha pitjat cap botó després de 5 minuts.

# 10. CONSELLS I TRUCS

## 10.1 General

Seguiu els consells per garantir uns resultats de rentat i d'assecat òptims per a l'ús diari i per protegir el medi ambient.

- Rentar els plats al rentaplats seguint les instruccions del manual d'usuari vol dir sovint consumir menys aigua i energia que rentar-los a mà.

- No esbaldeixi prèviament els plats a mà. Fa augmentar el consum d'aigua i energia. Triï un programa amb fase de prerentat, si cal.
- Retireu les restes de menjar més grans dels plats i buideu les tasses i els gots abans de posar-los dins l'electrodomèstic.
- Triï un programa d'acord al tipus de càrrega i al grau de brutícia.

- Per evitar l'aparició de calç dins de l'aparell:
  - Ompli el contenidor de sal sempre que calgui.
  - Faci servir la dosi de detergent i abrillantador recomanats.
  - Asseguri's que el nivell actual el descalcificador es correspon amb la duresa de l'aigua.
  - Seguiu les instruccions del capítol "Cura i neteja".

## 10.2 Ús de sal, abrillantador i detergent

- Faci servir només sal, abrillantador i detergent dissenyat per a rentavaixelles. Altres productes poden causar avaries a l'aparell.
- A les zones amb aigua dura o molt dura, recomanem fer servir detergent per a rentavaixelles bàsic (en pols, gel o pastilles sense additius), abrillantador o sal separats per a un rentat i assecat òptims.
- Les pastilles múltiples poden no dissoldre's del tot durant programes curts, cosa que pot provocar residus de detergent als plats. Consulteu l'envàs del producte. Feu servir pastilles amb programes més llargs.
- Sempre cal fer servir la quantitat de detergent correcta. Una dosi insuficient de detergent pot produir un rentat deficient i l'aparició de pel·lícules o de punts de calç en aigües dures sobre els estris. Fer servir detergent en excés amb aigües toves o descalcificades pot causar l'aparició de residus de detergent sobre els plats. Segueixi les instruccions de l'envàs de detergent.
- Sempre cal fer servir la quantitat d'abrillantador correcta. Una dosi insuficient d'abrillantador perjudica els resultats d'assecat. Un excés d'abrillantador pot causar l'aparició de capes blavoses sobre els estris. Per ajustar el nivell d'abrillantador, consulteu el capítol "Configuració".
- Asseguri's que el nivell de descalcificador sigui el correcte. Si el nivell està definit massa alt, l'aigua es torna excessivament

tova, cosa que pot causar corrosió del vidre. Per ajustar el nivell de l'estovador d'aigua, consulteu el capítol "Configuració".

## 10.3 Què cal fer si vol deixar de fer servir multipastilles

Abans de començar a utilitzar per separat detergent, sal i abrillantador, seguiu els passos següents:

1. Ajusteu el nivell del descalcificador al màxim.
2. Assegureu-vos que els dipòsits de sal i d'abrillantador estiguin plens.
3. Inicieu el programa Quick. No afegiu detergent i no poseu plats a les cistelles.
4. Un cop acabat el programa, ajusteu el grau de descalcificació segons la duresa de l'aigua de la vostra zona.
5. Ajusteu la quantitat d'abrillantador a utilitzar.

## 10.4 Abans de començar un programa

Abans de començar el programa seleccionat, asseguri's que:

- Els filtres estan nets i ben instal·lats.
- El tap del contenidor de sal està ben tancat.
- Els braços aspersors no tenen obstacles per rodar.
- Hi ha prou sal i abrillantador.
- La disposició a las cistelles dels estris a rentar sigui correcta.
- El programa sigui adient per al tipus de càrrega i el grau de brutícia.
- La quantitat de detergent sigui la correcta.

## 10.5 Descàrrega de les cistelles

1. Deixi que els estris es refredin abans de treure'ls de l'aparell. Els estris calents es poden danyar més fàcilment.
2. Retiri primer els estris de la cistella inferior després de la superior.

**i** Un cop acabat el programa, pot quedar aigua a les superfícies interiors de l'aparell.

## 11. CURA I NETEJA

### ▶ IMPORTANT

Abans de fer algun manteniment, tret de fer anar el programa , apagueu l'aparell i desconnecteu el cable d'alimentació de la presa de corrent.

Uns filtres bruts i uns braços aspersors embussats afecten negativament els resultats de la rentada.

Els filtres són autonetejables i no cal netejar-los després de cada ús. Netegeu els filtres un cop a la setmana. Neteja els braços d'aspersor cada dos mesos, o abans si notes restes d'aliments als plats un cop acabat el programa. La freqüència de neteja depèn de l'ús que es faci de l'aparell.

### 11.1 Com iniciar l'indicador MachineClean

Abans d'iniciar el programa, netegeu els filtres i els braços aspersors.

1. Feu servir un descalcificador o un producte de neteja especial per a rentaplats. Segueixi les instruccions de l'envàs. No poseu plats a les cistelles.
2. Mantingueu premut AUTO uns 3 segons.

 L'indicador està encès.

3. Tanqueu la porta de l'aparell per iniciar el programa.

Quan s'acaba el programa,  l'indicador està apagat.

### 11.2 Neteja interna

- Netegeu l'interior de l'aparell amb un drap suau i humit.
- No faci servir productes abrasius, esponges de neteja abrasives, eines esmolades, producte químics forts, fregalls ni dissolvents.
- Netegeu la porta, i també la junta de goma, un cop per setmana.
- Per conservar el rendiment de l'aparell, feu servir un producte de neteja especial per a rentaplats almenys un cop cada dos mesos. Segueixi amb detall les instruccions que trobarà dins l'embalatge del producte.
- Per aconseguir uns resultats de rentada òptims, feu anar el programa .

### 11.3 Neteja externa

- Netegeu l'aparell amb un drap humit.
- Feu servir només detergents neutres. Per al tauler de control, fes servir aigua sense detergents.
- No feu servir productes abrasius, fregalls abrasius ni dissolvents.

### 11.4 Eliminació d'objectes estranys

Comprovi els filtres i el desguàs del rentavajelles després de cada ús. Els objectes estranys (com ara trossos de vidre, plàstic, ossos o escuradents, etc.) redueixen el rendiment del rentat i poden causar avaries a la bomba de desguàs.

### ⚠ PRECAUCIÓ!

Si no pot retirar els objectes estranys, posi's en contacte amb un servei autoritzat.

1. Desmunti els filtres segons s'explica en aquest capítol.
2. Retiri manualment qualsevol objecte estrany.
3. Torni a muntar els filtres segons s'explica en aquest capítol.

### 11.5 Neteja dels filtres

El sistema de filtre està fabricat en 3 parts.

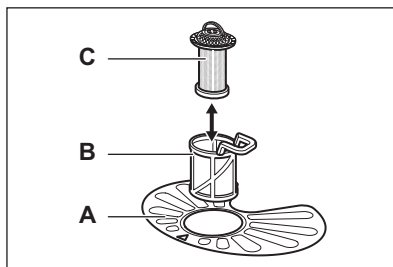

1. Giri el filtre (B) en sentit antihorari i tregui'l.

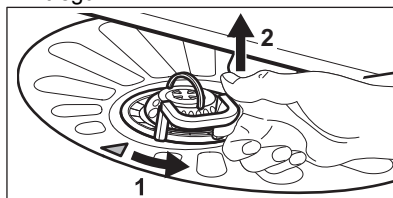

2. Tregui el filtre (C) del filtre (B).

3. Tregui el filtre pla (A).
4. Rentar els filtres.

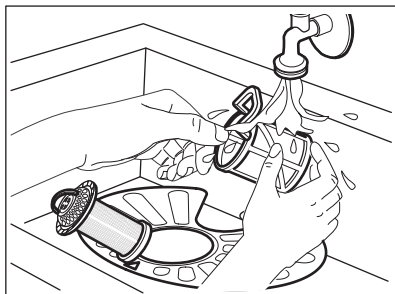

5. Asseguri's que no quedin residus, menjar ni brutícia dins o per la zona de la vora del desguàs.
6. Torna a col·locar el filtre pla (A). Assegureu-vos que està correctament posicionat sota les 2 guies.

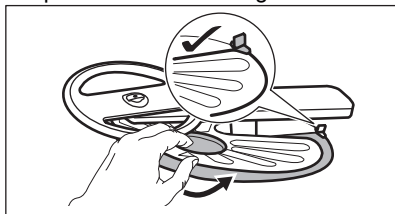

7. Torni a muntar els filtres (B) i (C).
8. Torni a posar el filtre (B) al filtre pla (A). Gireu-lo en sentit horari fins que es bloquegi.

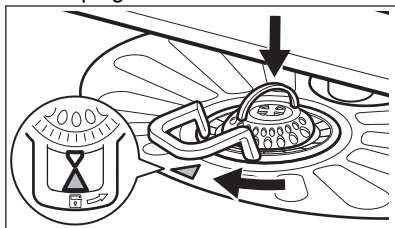

**⚠ PRECAUCIÓ!**

Una posició incorrecta dels filtres pot causar mals resultats de rentat i danys a l'aparell.

### 11.6 Neteja del braç aspersor inferior

1. Per treure el braç aspersor inferior, tibi'l cap amunt.

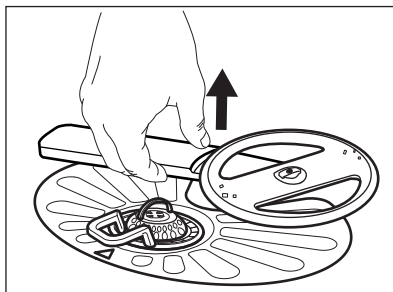

2. Netegeu el braç aspersor sota l'aigua corrent. Faci servir una eina fina i punxeguda (p. ex., un escuradents), per retirar les partícules de brutícia dels forats. Feu córrer aigua pels forats per retirar les partícules de brutícia de l'interior.
3. Per torna a muntar el braç aspersor, apreti'l cap avall.

### 11.7 Neteja del braç aspersor superior

No retiri el braç aspersor superior. Si les obertures del braç aspersor estan embussades, tregui les partícules de brutícia que hi quedin amb algun objecte punxegut, como ara un escuradents.

### 11.8 Neteja del braç aspersor superior

El braç aspersor superior està ubicat al sostre interior de l'aparell. El braç aspersor (C) està instal·lat al tub de sortida (A) amb l'element de muntatge (B).

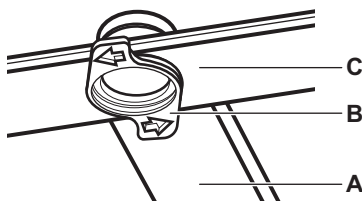

1. Obri els punts de fixació del costats de les guies lliscants del calaix per a coberts i tregui'l tibant cap enfora.

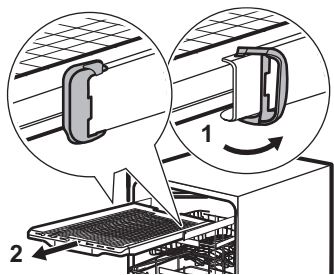

2. Mogui la cistella superior al nivell més baix per poder arribar més fàcilment al braç aspersor.
3. Per desmuntar el braç aspersor (C) del tub de sortida (A), giri l'element de muntatge (B) en sentit antihorari i tibi el braç aspersor cap avall.
4. Netegeu el braç aspersor sota l'aigua corrent. Faci servir una eina fina i punxeguda (p. ex., un escuradents), per retirar les partícules de brutícia dels forats. Feu córrer aigua pels forats per retirar les partícules de brutícia de l'interior.
5. Per torna a instal·lar el braç aspersor (C), insereixi l'element de muntatge (B) al braç aspersor i fixi'l al tub de sortida (A) girant-lo en sentit horari. Asseguri's que l'element de muntatge quedi fixat al seu lloc.

6. Torni a instal·lar el calaix dels coberts a les guies lliscants i bloquegi els punts de fixació.

### 11.9 Neteja del filtre de la mànega d'entrada

1. Tanqueu l'aixeta de l'aigua.
2. Gireu la tapa (A) en sentit horari. Desconnecteu la mànega.

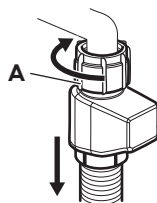

3. Netegeu el filtre de la mànega d'entrada.

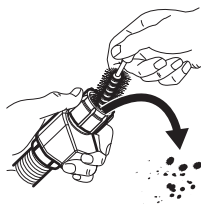

## 12. RESOLUCIÓ DE PROBLEMES

La majoria dels problemes que es poden produir es poden resoldre sense necessitat de posar-se en contacte amb un servei autoritzat. Consulteu la taula per veure informació sobre possibles problemes.

La pantalla indica un codi d'error per a determinats problemes.

Un cop hàgiu comprovat l'electrodomèstic, apagueu-lo i engegueu-lo. Si el problema persisteix, poseu-vos en contacte amb un centre d'assistència autoritzat. Desconnecteu l'electrodomèstic i no el feu servir fins que el problema estigui resolt.

### **IMPORTANT**

Desconnecteu l'electrodomèstic i no el feu servir fins que el problema estigui resolt.

### No es pot engegar l'aparell.

- Asseguri's que l'endoll de l'aparell estigui connectat a la presa de corrent.
- Asseguri's que no hi hagi cap fusible fos al quadre de fusibles.

### El programa no arrenca.

- Asseguri's que la tapa de l'aparell estigui tancada.
- Si està programat l'inici retardat, cancel·leu o espereu que finalitzi el compte enrere.
- L'aparell recarrega la resina dins el descalcificador. La durada del procediment és d'uns 5 minuts.

### Codi d'error **|||** o **|||**. L'aparell no s'omple d'aigua.

- Asseguri's que l'aixeta d'entrada d'aigua és oberta.

- Assegureu-vos que la pressió del subministrament d'aigua estigui entre 0.05 (0.5) / 1 (10) MPa (bar). Posi's en contacte amb la companyia d'aigua per a aquesta informació.
- Asseguri's que l'aixeta d'entrada de l'aigua no estigui embussada.
- Asseguri's que el filtre de la mànega d'entrada d'aigua no estigui embussat. Si cal, netegeu el filtre. Consulteu el capítol "Cura i neteja".
- Asseguri's que la mànega d'entrada d'aigua no estigui doblegada ni pinçada.

#### **Codi d'error 120. L'aparell no dreña l'aigua.**

- Asseguri's que la vàlvula de desguàs no estigui embussada.
- Asseguri's que el sistema de filtres interior no estigui embussat.
- Asseguri's que la mànega de desguàs no estigui doblegada ni pinçada.

#### **Codi d'error 130. El dispositiu antiinundació està activat.**

- Tanqueu l'aixeta de l'aigua.
- Asseguri's que l'aparell està instal·lat correctament.
- Asseguri's que les cistelles s'hagin col·locat segons el que indica el manual.

#### **Codis d'error 141-144. Avaria de la bomba de rentat o de la bomba de desguàs.**

- Asseguri's que els filtres estan nets.
- Apagui i engegui l'aparell.

#### **Codis d'error 151-159 o 15A-15F. Avaria de la bomba de rentat o de la bomba de desguàs.**

- Apagui i engegui l'aparell.

#### **Codi d'error 161 o 169. La temperatura de l'aigua a l'interior de l'aparell és massa alta o el sensor de temperatura té alguna avaria.**

- Assegureu-vos que la temperatura d'entrada d'aigua no superi els 60°C.
- Apagui i engegui l'aparell.

#### **Codi d'error 170 o 173. Avaria tècnica de l'aparell**

- Apagui i engegui l'aparell.

#### **Codi d'error 1F1. El nivell d'aigua dins l'aparell és massa alt.**

- Apagui i engegui l'aparell.
- Asseguri's que els filtres estan nets.
- Asseguri's que la mànega de sortida estigui instal·lada a l'alçada adequada sobre el terra. Vegeu les instruccions d'instal·lació.

#### **L'aparell s'atura i comença més vegades durant l'operació.**

- És normal. Proporciona resultats òptims de neteja i estalvi energètic.

#### **El programa dura massa temps.**

- Si està programat l'inici retardat, cancel·leu o espereu que finalitzi el compte enrere.
- Activar opcions del programa implica allargar la durada del programa.

#### **La durada indicada del programa és diferent que la durada que es veu a la taula de valors de consum.**

- La pressió i la temperatura de l'aigua, les variacions de la tensió elèctrica, les opcions seleccionades, la quantitat de plats i el grau de brutícia poden fer variar la durada del programa.

#### **El temps restant que es veu a la pantalla augmenta i salta gairebé al final de la durada del programa.**

- No es tracta de cap defecte. L'aparell funciona correctament.

#### **Petita fuga de la porta de l'aparell.**

- L'aparell no està anivellat. Afluïxar o estrènyer els peus ajustables (si escau).

#### **La porta de l'aparell és difícil de tancar.**

- L'aparell no està anivellat. Afluïxar o estrènyer els peus ajustables (si escau).
- Parts de la vaixel·la són sobresurt de les cistelles.

#### **La porta de l'aparell s'obre durant el cicle de rentat.**

- La funció AirDry s'activa per millorar els resultats d'assecat mentre estalvia energia. Per desactivar la funció, consulteu el capítol "Configuració".

#### **Sorolls de cops o vibracions de l'interior de l'aparell.**

- La vaixel·la no està degudament arreglat a les cistelles. Consulteu el capítol "Càrrega del rentaplats".

- Assegureu-vos que els braços de l'aerosol poden girar lliurement.

### **L'electrodomèstic fa saltar l'interruptor.**

- L'amperatge és insuficient per subministrar simultàniament tots els aparells en ús. Comproveu l'amperatge de l'endoll i la capacitat del comptador o apagueu un dels aparells en ús.
- Culpa elèctrica interna de l'aparell. Poseu-vos en contacte amb el servei autoritzat més proper.

## **12.1 Els resultats de rentat i d'assecat no són satisfactoris**

### **Resultats de rentat deficients.**

- Consulteu el capítol "Consells i trucs".
- Utilitzeu un programa de rentat més intensiu.
- Activeu l'opció PowerBoost per millorar els resultats del rentat d'un programa en concret.
- Netegeu els braços aspersors i els filtres. Consulteu el capítol "Cura i neteja".
- La qualitat del detergent en pot ser la causa. Provi un detergent diferent.

### **Resultats d'assecat insatisfactoris.**

- Consulteu el capítol "Consells i trucs".
- La vaixel·la s'ha deixat massa temps dins l'aparell amb la porta tancada. Activeu la funció AirDry per ajustar l'obertura automàtica de la porta i per millorar l'eficiència de l'assecat. Consulteu el capítol "Configuració".
- Descarregueu el rentaplats només quan el programa hagi acabat i la pantalla mostri 0:00.
- No hi ha brillantador o la quantitat no és suficient. Ompliu el dispensador d'abrillantador o augmenteu la dosi (si escau).
- La qualitat del producte abrillantador en pot ser la causa. Proveu de fer servir un esbandit diferent.
- Faci servir sempre abrillantador, fins i tot amb multipastilles.
- És possible que els objectes de plàstic s'hagin d'assecar amb un drap.
- El programa Quick no fa la fase d'assecat. Seleccioneu un programa diferent.
- Han caigut gotes d'aigua de la cistella superior sobre la cistella inferior. Primer descarregueu la cistella inferior i després la cistella superior.

### **Ratlles blanquinoses a gots i plats.**

- La quantitat de detergent és massa alta. Reduïu la quantitat.

### **Capes blavoses a gots i plats.**

- La quantitat d'abrillantador que utilitza l'aparell és massa gran. Reduïu la dosi d'abrillantador a un nivell més baix.

### **Taques i gotes seques d'aigua a vasos i plats.**

- La qualitat del producte abrillantador en pot ser la causa. Proveu un altre abrillantador.
- Consulteu el capítol "Càrrega del rentaplats".

### **L'interior de l'aparell està moll.**

- No es tracta de cap defecte de l'aparell. La humitat es condensa les parets de l'aparell.

### **Escuma poc comú durant el rentatge.**

- Faci servir només detergent dissenyat específicament per a rentavaixelles.
- Faci servir un detergent d'un altre fabricant.
- No esbandeixi prèviament els plats amb aigua de l'aixeta.

### **Restes de rovell als coberts.**

- Hi ha massa sal a l'aigua de rentatge. Després d'omplir el dipòsit de sal, retireu sempre la sal vessada.
- S'han col·locat junts coberts rovellats i coberts d'acer inoxidable. No col·loqueu aquests objectes a prop uns dels altres.

### **Queden residus de detergent al dispensador quan finalitza el programa.**

- L'aigua no pot desfer el detergent del dispensador. Asseguri's que el braç aspersor no estigui bloquejat o embussat.
- Assegureu-vos que els objectes de les cistelles no impedeixin l'obertura de la tapa del dispensador de detergent.

### **Hi ha olors a dins de l'aparell.**

- Consulteu el capítol "Cura i neteja".
- Feu servir regularment un programa amb una temperatura de rentat de plats. 65 °C

### **Restes de calç a la vaixel·la, al bombo i a la part interior de la porta.**

- La duresa de l'aigua de l'aixeta és elevada. Encara que faci servir multipastilles, utilitzi també sal i ajusti la regeneració del descalcificador de l'aigua.

- Consulteu la secció del descalcificador d'aigua en el capítol "Configuració".
- El nivell de sal és baix. Si l'indicador de sal està encès, ompli el contenidor de sal.
- La tapa del dispensador de sal no està ben tancada. Inspeccioneu la tapa.
- Inicieu el programa  amb un descalcificador o un producte de neteja per a rentaplats.
- Si segueixen apareixent dipòsits de calç, netegi l'aparell amb un detergent adient.
- Provi un detergent diferent.
- Contacteu amb el fabricant del detergent.

### Vaixella desllustrada, descolorida o esquerdada.

- Assegureu-vos de rentar al rentavaixella únicament objectes aptes per a rentavaixelles.

- Carregueu i descarregueu la cistella amb cura. Consulteu el capítol "Càrrega del rentaplats".
- Col·loqueu els objectes delicats a la cistella superior.
- Activeu l'opció GlassCare per garantir el tractament especial per a estris delicats o de cristall.

Consulteu els capítols "Abans del primer ús", "Càrrega del rentaplats", "Ús diari" o "Consells i trucs" per veure altres causes possibles.

## 13. DADES TÈCNIQUES

Mesures	Amplada/alçada/profunditat (mm)	596 / 818 - 898 / 550
Connexió elèctrica <sup>1)</sup>	Tensió (V)	220 - 240
	Freqüència (Hz)	50
Pressió d'aigua	Mín. / Màx. MPa (bar)	0.05 (0.5) / 1 (10)
Subministrament d'aigua	Aigua freda o aigua calenta (°C) <sup>2)</sup>	mín. 5 - màx. 60
Capacitat	Capacitat de coberts	14

<sup>1)</sup> Consulti la placa de característiques per veure altres valors.

<sup>2)</sup> Si l'aigua calenta prové d'una font d'energia alternativa (p. ex., plaques solars), faci servir el subministrament d'aigua calenta per reduir el consum d'energia.

### 13.1 Enllaç a la base de dades UE EPREL

El codi QR de l'etiqueta energètica subministrada amb l'aparell inclou un enllaç web al registre d'aquest aparell a la base de dades UE EPREL. Conserveu l'etiqueta energètica per a futures consultes, així com el manual de l'usuari i la resta de documentació subministrada amb l'aparell.

També podeu accedir a la informació sobre el rendiment del producte de la base de dades UE EPREL des de l'enllaç <https://eprel.ec.europa.eu>, cercant el nom del model i el número de producte que es pot trobar a la placa de característiques de l'aparell. Consulteu el capítol "Descripció del producte".

## 14. QÜESTIONS MEDIAMBIENTALS

Recicleu els materials amb el símbol . Poseu l'embalatge als contenidors adients al posterior reciclatge. Ajudeu a protegir el medi ambient i la salut humana i a reciclar les deixalles procedents d'aparells elèctrics i elec-

trònics. No llenceu els aparells marcats amb el símbol  amb les deixalles domèstiques. Porteu el producte a les instal·lacions de reciclatge locals o poseu-vos en contacte amb la vostra oficina municipal.

1. VEILIGHEIDSINFORMATIE.....	24	8. DE VAATWASSER LADEN.....	33
2. VEILIGHEIDSINSTRUCTIES.....	26	9. DAGELIJKS GEBRUIK.....	36
3. PRODUCTBESCHRIJVING.....	27	10. AANWIJZINGEN EN TIPS.....	38
4. BEDIENINGSPANEEL.....	28	11. ONDERHOUD EN REINIGING.....	39
5. PROGRAMMAKEUZE.....	29	12. PROBLEEMOPLOSSING.....	42
6. INSTELLINGEN.....	30	13. TECHNISCHE GEGEVENS.....	45
7. VOOR HET EERSTE GEBRUIK.....	32	14. HET MILIEUPERSPECTIEF.....	45

## 1. ⚠ VEILIGHEIDSINFORMATIE

Lees de meegeleverde instructies voordat je het apparaat installeert en gebruikt zorgvuldig. De fabrikant is niet verantwoordelijk voor verwondingen of schade die voortvloeien uit de onjuiste installatie of het onjuiste gebruik. Bewaar de instructies altijd op een veilige en toegankelijke plek voor toekomstig gebruik.

### 1.1 Veiligheid van kinderen en kwetsbare personen

- Dit apparaat kan worden gebruikt door kinderen van 8 jaar en ouder en door mensen met een beperkt lichamelijk, zintuiglijk of verstandelijk vermogen of een gebrek aan ervaring en kennis, indien zij onder toezicht staan of instructies hebben gekregen over het

veilig gebruiken van het apparaat en indien zij de gevaren begrijpen. Kinderen jonger dan 8 jaar en personen met zware en complexe beperkingen dienen altijd uit de buurt van het apparaat te worden gehouden, tenzij ze voortdurend onder toezicht staan.

- Houd toezicht op kinderen om te voorkomen dat zij met het apparaat gaan spelen.
- Houd reinigingsmiddelen uit de buurt van kinderen.
- Houd kinderen en huisdieren uit de buurt van het apparaat als de deur open staat.
- Kinderen mogen zonder toezicht geen reinigings- en onderhoudswerkzaamheden aan het apparaat uitvoeren.

## 1.2 Algemene veiligheid

- Dit apparaat is alleen bedoeld voor het reinigen van huishoudelijke borden en tafelgerei.
- Dit apparaat is bedoeld voor binnenshuis huishoudelijk gebruik.
- Dit apparaat kan worden gebruikt in kantoren, hotelkamers, bed & breakfastkamers, boerderijgasthuizen en andere soortgelijke accommodaties waar dergelijk gebruik de (gemiddelde) huishoudelijke gebruiksniveaus niet overschrijdt.
- De specificatie van dit apparaat niet wijzigen.
- De waterwerkdruk (minimaal en maximaal) moet liggen tussen 0.05 (0.5) / 1 (10) bar (MPa).
- Volg het maximale aantal 14 plaatsen.
- De deur van het apparaat mag niet open worden gelaten, om struikelgevaar te voorkomen.
- Indien het netsnoer beschadigd is, moet het worden vervangen door de fabrikant, een erkende serviceverlener of vergelijkbaar gekwalificeerde personen om gevaar te voorkomen.
- **WAARSCHUWING:** Messen en andere gebruiksvorwerpen met scherpe punten moeten met hun punt naar beneden of horizontaal in de mand geplaatst worden.
- Schakel het apparaat uit en trek de stekker uit het stopcontact voordat je onderhoudshandelingen verricht.
- Gebruik geen waterstralen onder druk en/of stoom om het apparaat te reinigen.
- Als het apparaat is voorzien van ventilatieopeningen in de basis, mogen deze niet worden afgedekt met bijv. een vloerkleed.
- Het apparaat moet met de nieuwe meegeleverde slangset worden aangesloten op een kraan. Oude slangsets mogen niet opnieuw worden gebruikt.

## 2. VEILIGHEIDSINSTRUCTIES

### 2.1 Installeren

#### **WAARSCHUWING!**

Alleen een erkende installatietechnicus mag dit apparaat installeren.

- Verwijder alle verpakkingsmaterialen.
- Installeer en gebruik geen beschadigd apparaat.
- Volg de meegeleverde installatie-instructies.
- Wees voorzichtig bij het verplaatsen van het apparaat, omdat het zwaar is. Gebruik veiligheidshandschoenen en gesloten schoeisel.
- Installeer of gebruik het apparaat niet bij temperaturen onder 0°C.
- Installeer het apparaat op een veilige en geschikte plaats die aan alle installatie-eisen voldoet.
- Gebruik het apparaat niet voordat u het in de ingebouwde structuur installeert omwille van veiligheidsredenen.
- Als het meubelpaneel niet is geïnstalleerd, kan de deur onverwacht sluiten. Open de deur van het apparaat voorzichtig om letsel te voorkomen. Zorg er na de installatie voor dat de plastic afdekkingen op hun plaats vastgezet zijn. Beschadiging of verwijdering van de plastic afdekkingen aan de zijkanten van de deur kan de werking van het apparaat nadelig beïnvloeden en letsel veroorzaken. Als het plastic deksel beschadigd is, neem dan voor vervanging contact op met het erkende servicecentrum.

### 2.2 Elektrische aansluiting

#### **WAARSCHUWING!**

Gevaar voor brand en elektrische schokken.

- **WAARSCHUWING:** Dit apparaat is ontworpen om te worden geïnstalleerd/aangesloten op een aardingsaansluiting in het gebouw.
- Zorg ervoor dat de parameters van het typeplaatje compatibel zijn met de stroomtoevoer.
- Gebruik altijd een correct geïnstalleerd schokbestendig stopcontact.
- Gebruik geen adapters met meerdere stekkers en verlengkabels.

- Voorkom schade aan de stekker en het netsnoer. Neem contact op met onze erkende servicedienst als vervanging nodig is.
- Sluit de stekker pas aan het einde van de installatie aan op het stopcontact en zorg ervoor dat je toegang hebt tot de stekker.
- Trek niet aan het netsnoer om het apparaat los te koppelen. Trek altijd aan de stekker zelf.

### 2.3 Wateraansluiting

#### **WAARSCHUWING!**

Gevaar voor elektrische schokken.

- Beschadig de waterslangen niet.
- Laat het water lopen totdat het helder is voordat u aansluit op nieuwe leidingen, leidingen die lange tijd niet zijn gebruikt, na reparaties of na installatie van nieuwe apparaten (bijv. watermeters).
- Controleer op waterlekage tijdens en na het eerste gebruik.
- Als de watertoevoerslang beschadigd is, sluit dan onmiddellijk de waterkraan en haal de stekker uit het stopcontact. Neem contact op met het bevoegde servicecentrum voor vervanging van de watertoevoerslang.
- Elektrische stroomuitval deactiveert het waterbeschermingssysteem, waardoor het risico op overstroming toeneemt.
- De watertoevoerslang heeft een veiligheidsklep en een mantel met een binnenleiding.

### 2.4 Gebruik

- Houd brandbare producten of voorwerpen bevochtigd met brandbare producten uit de buurt van het apparaat.
- Vaatwasmiddelen zijn gevaarlijk. Volg de veiligheidsinstructies op de verpakking van het vaatwasmiddel op.
- Drink niet van het water in het apparaat en speel er niet mee.
- Wacht tot het programma is afgelopen om de vaat te verwijderen, omdat er vaatwasmiddel op de vaat kan achterblijven.
- Oefen geen druk uit op de open deur van het apparaat en leg er ook geen voorwerpen op.

- Er kan hete stoom uit het apparaat komen als u de deur opent terwijl een programma bezig is.

## 2.5 Service

- Neem contact op met de erkende servicedienst voor reparatie van het apparaat. Gebruik alleen originele reserveonderdelen.
- Zelfreparatie of niet-professionele reparatie kan onveilig zijn voor de gebruiker en kan de garantie ongeldig maken.
- De volgende reserveonderdelen zijn beschikbaar gedurende minstens 7 jaar nadat het model is stopgezet: motor, circulatie- en afvoerpomp, verwarmingstoestellen en verwarmingselementen, inclusief warmtepompen, leidingen en aanverwante apparatuur, waaronder slangen, kleppen, filters en aquastops, structurele en interne onderdelen met betrekking tot deurconstructies, printplaten, elektronische displays, drukschakelaars, thermostaten en sensoren, software en firmware, inclusief resetsoftware. De volgende reserveonderdelen zullen gedurende minstens 10 jaar nadat het model is stopgezet beschikbaar zijn: deurscharnieren en -afdichtingen, andere afdichtingen, spuitarmen, afvoerfilters,

binnenrekken en plastic randapparatuur zoals manden en deksels. De termijn kan in uw land langer zijn. Ga voor meer informatie naar onze website.

- Sommige reserveonderdelen zijn alleen beschikbaar voor professionele reparateurs en zijn mogelijk niet relevant voor het model.
- Met betrekking tot de lamp(en) in dit product en reserVELampen die afzonderlijk worden verkocht: Deze lampen zijn bedoeld om bestand te zijn tegen extreme fysieke omstandigheden in huishoudelijke apparaten, zoals temperatuur, trillingen, vochtigheid, of zijn bedoeld om informatie te geven over de operationele status van het apparaat. Ze zijn niet bedoeld voor gebruik in andere toepassingen en zijn niet geschikt voor verlichting in huishoudelijke ruimten.

## 2.6 Verwijdering

### ⚠ WAARSCHUWING!

Gevaar voor letsel of verstikking.

- Haal de stekker uit het stopcontact.
- Snij het netsnoer van het apparaat af en gooi dit weg.
- Verwijder de deurgreep om te voorkomen dat kinderen en huisdieren opgesloten raken in het apparaat.

## 3. PRODUCTBESCHRIJVING

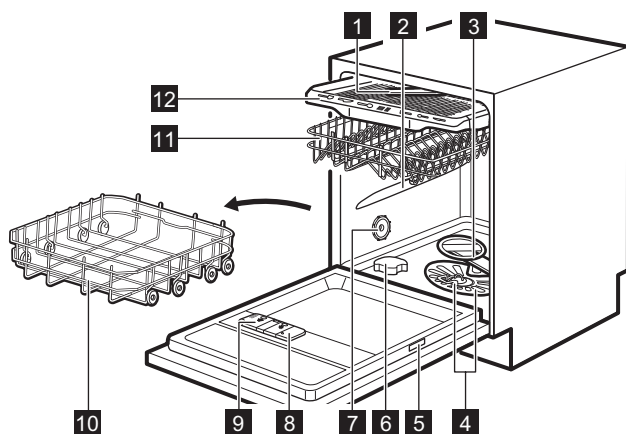

**1** Plafondsproeiarm

**2** Bovenste sproeiarm

**3** Onderste sproeiarm

**4** Filters

- 5 Typeplaatje
- 6 Zoutreservoir
- 7 Luchtventilatie
- 8 Glansmiddeldoseerbakje
- 9 Afwasmiddeldoseerbakje
- 10 Onderste korf
- 11 Bovenste korf
- 12 Besteklade

### 3.1 LightOnFloor

De functie toont een lampje op de vloer onder de deur van het apparaat. Het lampje gaat

aan als het programma start en gaat uit als het programma is voltooid. Het lampje knipt als er een storing in het apparaat optreedt.

ⓘ Als AirDry de deur opent, is LightOnFloor mogelijk niet volledig zichtbaar. Kijk naar het bedieningspaneel om te zien of het programma is voltooid.

## 4. BEDIENINGSPANEEL

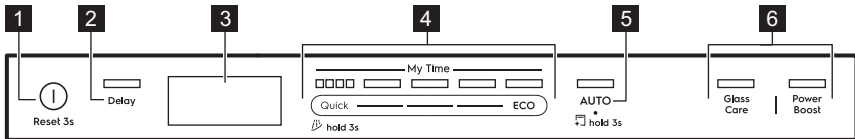

- 1 Aan-uittoets / resetknop
- 2 Knop uitgestelde start
- 3 Display
- 4 My Time-programma selectiebalk
- 5 AUTO-programmatoets/MachineClean-programmatoets
- 6 Programmakeuzetoetsen

### 4.1 Indicatorlampjes op het display



De energiemeter geeft het energie-efficiëntieniveau van het geselecteerde programma en de geselecteerde optie aan. Hoe meer segmenten er aanstaan, hoe lager het verbruik is. Het is uit met Quick, Rinse&Hold en MachineCleanprogramma's.

**ECO** Het is aan als je het ECO-programma selecteert. Raadpleeg het hoofdstuk "Programma's en opties".

☼ Dit is aan als het glansspoelmiddeldoseerbakje bijgevoerd dient te worden. Raadpleeg het hoofdstuk "Voor het eerste gebruik".

Ⓢ Dit is aan als het zoutreservoir bijgevoerd dient te worden. Raadpleeg het hoofdstuk "Voor het eerste gebruik".

☼☼☼ Dit is aan wanneer u een programma selecteert met de droogfase. Raadpleeg het hoofdstuk "Programma's en opties".

☼☼☼☼☼ Dit is aan wanneer je een programma selecteert zonder de droogfase. Raadpleeg het hoofdstuk "Programma's en opties".

☼☼☼☼ Dit is aan als je het Rinse&Hold-programma selecteert. Raadpleeg het hoofdstuk "Programma's en opties".

☼☼☼☼☼☼☼ Dit is aan wanneer je het MachineClean-programma moet uitvoeren en wanneer je het start. Raadpleeg het hoofdstuk "Onderhoud en reiniging".

## 5. PROGRAMMAKEUZE

### 5.1 Vaatwasprogramma's

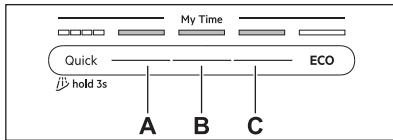

#### Quick

Voor serviesgoed en bestek met vers vuil. Fases: vaatwas op 60°C, spoelen op 50°C, AirDry. Het programma omvat geen droogfase en geeft ook geen spoelmiddel vrij. Laat de artikelen in de vaatwasser staan met de deur open om aan de lucht te kunnen drogen.

#### A. 1h00m

Voor serviesgoed en bestek met vers, licht opgedroogd vuil. Fases: vaatwas op 65°C, tussentijdse spoeling, laatste spoeling op 60°C, drogen, AirDry.

#### B. 1h30m

Voor serviesgoed, bestek, potten en pannen met normaal, licht opgedroogd vuil. Fases: vaatwas op 65°C, tussentijdse spoeling, laatste spoeling op 55°C, drogen, AirDry.

#### C. 2h00m

Voor serviesgoed, bestek, potten en pannen met normaal, opgedroogd vuil. Fases: vaatwas op 65°C, tussentijdse spoeling, laatste spoeling op 50°C, drogen, AirDry.

#### ECO

Dit programma heeft het meest efficiënte water- en energieverbruik voor normaal vervuild serviesgoed, bestek, potten en pannen. Fases: voorwas, vaatwassen op 50°C, tussentijdse spoeling, laatste spoeling op 50°C, drogen, AirDry. Dit is het standaardprogramma voor testinstituten. Dit programma wordt gebruikt voor de beoordeling van de naleving van Verordening (EU) 2019/2022 van de Commissie inzake ecologisch ontwerp.

#### AUTO

Voor serviesgoed, bestek, potten en pannen met alle graden vuil. Fases: voorwas, vaatwassen op 60°C, tussentijdse spoeling, laatste spoeling op 60°C, drogen, AirDry. Deze smart-cyclus detecteert de grootte en de vervuiling van de lading. Het past automatisch

de temperatuur, duur en hoeveelheid water aan voor optimale reinigings- en droogresultaten.

### 5.2 Programma-opties

#### GlassCare

De optie beschermt kwetsbare voorwerpen, met name glaswerk, door snelle temperatuurveranderingen te voorkomen. De optie beperkt de vaatwastemperatuur tot 45°C voor een zachte maar effectieve reiniging. Van toepassing op Quick, 1h00m 1h30m 2h00m-programma's.

#### PowerBoost

Deze optie verhoogt de reinigingseffectiviteit door de programmaduur te verlengen, wat resulteert in een hogere gemiddelde vaatwastemperatuur. De optie is bedoeld voor zeer hardnekkig vuil. Van toepassing op Quick, 1h00m 1h30m 2h00m-programma's.

### 5.3 Speciale programma's

#### Rinse&Hold

Het programma spoelt het vaatwerk af dat later wordt afgewassen. Gebruik geen vaatwasmiddel bij dit programma. Raadpleeg het hoofdstuk "Dagelijks gebruik".

#### MachineClean

Het programma reinigt de binnenkant van het apparaat bij 65°C en verwijdert effectief kalkaanslag en vetophoping voor langdurige prestaties. Raadpleeg het hoofdstuk "Onderhoud en reiniging".

### 5.4 Verbruikswaarden

**A** - programma, **B** - water (l), **C** - energie (kWh), **D** - duur (min).

A	B	C	D
Quick	9.0	0.600	30
Rinse&Hold	4.5	0.025	15
1h00m	11.5	1.025	60
1h30m	11.5	0.975	90
2h00m	11.5	0.900	120
ECO	9.5	0.644	240

A	B	C	D
AUTO	11.5	1.125	170
Machine-Clean	10.0	0.500	60

De druk en temperatuur van het water, de variaties in stroomtoevoer, de opties, de hoeveelheid vaat en mate van vervuiling kunnen de verbruikswaarden veranderen.

De waarden voor andere programma's dan ECO zijn slechts indicatief.

## 5.5 Informatie voor vergelijkingstests

Om de nodige informatie te ontvangen over het uitvoeren van prestatietesten (bijv. volgens: EN60436 ), stuurt u een e-mail naar:

**info.test@dishwasher-production.com**

Voeg in je aanvraag de productnummercode (PNC) van het typeplaatje toe.

Raadpleeg voor andere vragen betreffende je vaatwasmachine het serviceboekje dat met je apparaat is meegeleverd.

## 6. INSTELLINGEN

### 6.1 Overzicht instellingen

Namen tussen haakjes komen overeen met hoe de vaatwasser de instellingen in de instellingsmodus weergeeft.

#### Waterhardheid (HAr)

Stel het waterontharderniveau (1–10) in op basis van de waterhardheid. Standaard: 5. <sup>1)</sup>

#### Melding van leeg glansmiddelreservoir (rA)

Activeer of deactiveer het indicatielampje van het glansmiddelreservoir. Standaard: On <sup>1)</sup>

#### Geluid stoppen (ES)

Selecteer On of Off om het geluidssignaal aan het eind van een programma in- of uit te schakelen. Standaard: Off.

#### Aut. deuropening (Ado)

Selecteer On om de AirDry-functie te activeren of Off om deze te deactiveren. Standaard: On. <sup>1)</sup>

#### Toetstonen (to)

Selecteer On om de toon van de toetsbediening te activeren of Off om de toon te deactiveren. Standaard: On.

#### Cyclusteller (uC)

Controleer het aantal voltooide afwascycli. De teller stopt bij 65535.

#### PNC-nummer (Pnc)

Controleer het PNC-nummer van je apparaat. Geef het nummer op wanneer je contact opneemt met een erkend servicecentrum.

### Reset instellingen (rS)

Selecteer Yes om het apparaat te resetten naar de fabrieksinstellingen. De instelling reset de gebruiksuren niet. Selecteer No om af te sluiten.

### 6.2 Instellingsmodus

#### Naar instellingsmodus

U kunt de instellingenmodus ingaan voordat een programma start. U kunt de instellingenmodus niet ingaan als er een programma draait.

Druk tegelijkertijd op ECO en AUTO en houd ze ongeveer 3 seconden ingedrukt.

Het display toont de eerste instelling: HAr.

#### Navigeren in de instellingenmodus

Gebruik de My Time-selectiebalk om in de instellingsmodus te navigeren.

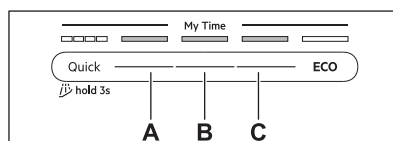

A. Knop Vorige

B. Knop Bevestig

C. Knop Volgende

Gebruik Vorige en Volgende om tussen de instellingen te schakelen en de waarde ervan te wijzigen. Gebruik Bevestig om in de instelling te gaan en de gewijzigde waarde te bevestigen.

<sup>1)</sup> Zie verderop in dit hoofdstuk voor meer informatie.

## Een instelling wijzigen

Zorg dat het apparaat in de instellingsmodus staat.

1. Druk op Vorige of Volgende om een instelling te selecteren.

Het display toont de naam van de instelling.

2. Druk op Bevestig om de instelling in te voeren.

De huidige instelling knippert.

3. Druk op Vorige of Volgende om de waarde te veranderen.

4. Druk op Bevestig om de instelling te bevestigen.

De instelling wordt opgeslagen. Het apparaat keert terug naar de instellingenlijst.

5. Om de instellingsmodus te verlaten drukt u tegelijkertijd op ECO en AUTO gedurende ongeveer 3 seconden.

Het apparaat keert terug naar de programma-keuze.

Opgeslagen instellingen blijven geldig totdat u ze opnieuw wijzigt.

**i** Het apparaat verlaat de instellingsmodus als er gedurende 10 seconden niet op een toets wordt gedrukt.

## 6.3 Waterontharder

De waterontharder verwijdert mineralen van de watertoevoer die een nadelige invloed hebben op de wasresultaten en het apparaat.

Hoe hoger het gehalte van deze mineralen, des te harder is je water. Waterhardheid wordt gemeten in gelijkwaardige schalen.

De waterontharder moet worden afgestemd op de hardheid van je waterleverancier. De afstelling is nodig, ongeacht het gebruikte wasmiddeltype, om goede afwasresultaten te garanderen en om de zoutindicator actief te houden. Je plaatselijke waterleidingbedrijf kan je adviseren over de hardheid van het water in jouw omgeving. De standaard fabrieksinstelling is niveau 5.

**i** Multitabs met een ontharder hebben een beperkte efficiëntie bij het ontharden van water. Raadpleeg de productverpakking.

### Water hardness

°dH	°fH	mmol/l	mg/l (ppm)	°Clark	L <sup>1</sup>
47 -50	84 -90	8,4 -9,0	835 -904	58 -63	10
43 -46	76 -83	7,6 -8,3	755 -834	53 -57	9
37 -42	65 -75	6,5 -7,5	645 -754	46 -52	8
29 -36	51 -64	5,1 -6,4	505 -644	36 -45	7
23 -28	40 -50	4,0 -5,0	395 -504	28 -35	6
19 -22	33 -39	3,3 -3,9	325 -394	23 -27	5
15 -18	26 -32	2,6 -3,2	255 -324	18 -22	4
11 -14	19 -25	1,9 -2,5	185 -254	13 -17	3
4 -10	7 -18	0,7 -1,8	70 -184	5 -12	2
<4	<7	<0,7	<70	< 5	1

<sup>1)</sup> Niveau waterontharder

De waterontharder ondergaat een automatisch regeneratieproces. <sup>2)</sup>

## 6.4 De aanduiding van leeg glansmiddelreservoir

Het glansmiddel zorgt dat het serviesgoed zonder vlekken of strepen droogt. Het wordt automatisch losgelaten tijdens de laatste spoeling.

Als het glansmiddelreservoir leeg is, gaat het indicatielampje voor glansmiddel aan. Als je tevreden bent met de droogresultaten bij het gebruik van alleen multitabletten, kun je de aanduiding voor het bijvullen van het glans-

<sup>2)</sup> Voor de juiste werking van de waterontharder moet de hars van de ontharder regelmatig worden geregeneereerd. Dit proces is automatisch en maakt deel uit van de normale vaatwasmachinerwerking. De regeneratiefrequentie is afhankelijk van de instelling van het wateronthardingsniveau. Hoe hoger het niveau, hoe vaker de regeneratie plaatsvindt. Bij hoge niveaus vindt regeneratie tweemaal in een cyclus plaats: tijdens het afwassen en na de laatste spoeling. Bij lagere niveaus vindt regeneratie pas plaats na de laatste spoeling. Het spoelen van de wasverzachter vindt plaats aan het begin van de opeenvolgende cyclus. Op hoge niveaus treedt het bovendien op aan het einde van het afwassen. Het spoelen van de waterontharder eindigt met een volledige afvoer. De regeneratie verlengt de duur van het programma met maximaal 5 min, het waterverbruik met maximaal 4 en het energieverbruik met 2 Wh. In de thans geldende standaard laboratoriumomstandigheden met waterhardheid 2,5 mmol/l (waterontharder: niveau 3) vindt de regeneratie plaats om de 62 l gebruikte wateren. Watertemperatuur, waterdruk en variaties in de netvoeding kunnen de waarden veranderen.

middel deactiveren. Voor de beste droogprestaties dien je echter altijd glansmiddel te gebruiken.

Schakel de aanduiding in om de glansmiddelindicator actief te houden als je standaard wasmiddel of multitabletten zonder glansmiddel gebruikt.

## 6.5 AirDry

AirDry verbetert de droogresultaten met een laag energieverbruik. Tijdens de droogfase opent de deur van het apparaat automatisch en blijft deze op een kier staan. Het uitschakelen van de functie kan de droogprestaties verminderen.

AirDry wordt bij alle programma's behalve  automatisch geactiveerd.

Als de deur opent, wordt op het display de resterende tijd van het actieve programma weergegeven.

De duur van de droogfase en de openingstijd van de deur variëren afhankelijk van het geselecteerde programma en optie.

### LET OP!

Probeer de deur van het apparaat niet binnen twee minuten na automatisch openen te sluiten. Dit kan het apparaat beschadigen.

## 7. VOOR HET EERSTE GEBRUIK

1. Houd de on/off-toets ingedrukt totdat het apparaat wordt geactiveerd.
2. Stel het niveau van de waterverzachter in op de waterhardheid.
3. Het zoutreservoir vullen
4. Het glansspoelmiddelreservoir vullen
5. Vul het vaatwasmiddeldoseerbakje.
6. Open de waterkraan.
7. Start programma Quick om eventuele residu's van het fabricageproces te verwijderen. Doe geen vaat in het manden.

Na het starten van het programma laadt het apparaat de hars in de waterverzachter maximaal 5 minuten op. De wasfase start pas nadat deze procedure voltooid is. De procedure wordt regelmatig herhaald.

### 7.1 Het zoutreservoir

#### LET OP!

Gebruik alleen regeneratiezout voor vaatwassers. Gebruik geen keukenzout.

Het zout wordt gebruikt om de hars in de waterontharder te herladen en voor goede wasresultaten voor dagelijks gebruik.

#### Het zoutreservoir vullen

1. Draai de dop van het zoutreservoir linksom en verwijder hem.
2. Giet 1 l water in de zoutcontainer (alleen als u deze voor het eerst vult).

3. Gebruik de meegeleverde trechter om de zoutcontainer te vullen met 1 kg regeneratiezout.



4. Schud de trechter voorzichtig bij het handvat om de laatste korrels erin te krijgen.
5. Verwijder het zout rond de opening van het zoutreservoir.

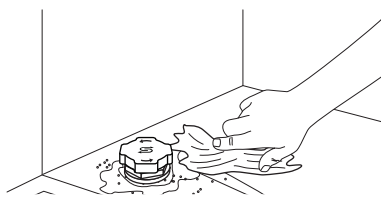

6. Draai de dop rechtsom om het zoutreservoir te sluiten.

## **BELANGRIJK**

Water en zout kunnen uit het zoutreservoir stromen als u het bijvult. Om corrosie te voorkomen, vult u het zoutreservoir en start u onmiddellijk een volledige vaatwascyclus met wasmiddel.

## 7.2 Gebruik van het vaatwasmiddel

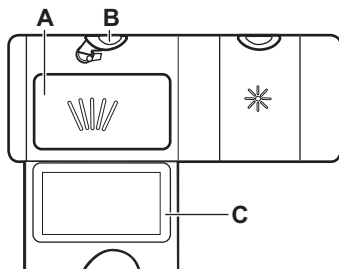

1. Druk op de ontgrendelingsknop (B) om het deksel te openen (C).
2. Doe het vaatwasmiddel in het vakje (A). Je kunt vaatwasmiddel in tabletten, poeder of gel gebruiken.
3. Als het programma een voorwasfase bevat, plaats dan tot 5 g vaatwasmiddel aan de binnenkant van de vaatwasserdeur.
4. Sluit de deur. Zorg ervoor dat de ontgrendelknop op zijn plaats vergrendelt.

**i** Vul het compartiment (A) niet met meer dan 30 ml vaatwasmiddelgel.

Raadpleeg de instructies van de fabrikant op de verpakking van het product voor informatie over de dosering van het vaatwasmiddel. Gewoonlijk is 20 - 25 ml vaatwasmiddelgel of 18 g vaatwasmiddelpoeder voldoende voor het wassen van een normaal vervuilde lading vaat.

## 8. DE VAATWASSER LADEN

- Voor de beste reinigingsresultaten plaats je de artikelen in de korven volgens de instructies in de gebruikershandleiding.
- Laad de vaatwasser volledig in om water en energie te besparen.
- Overbelast de korven niet om ervoor te zorgen dat de vaatwasser efficiënt werkt.
- Zorg ervoor dat de vaat in de manden elkaar niet raakt of overlapt. Alleen dan kan

## 7.3 Het glansspoelmiddelreservoir vullen

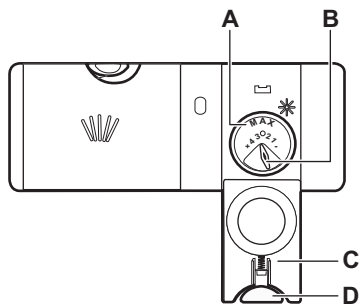

### **LET OP!**

Het compartiment (A) is alleen voor glansmiddel. Niet vullen met vaatwasmiddel.

### **LET OP!**

Gebruik alleen glansspoelmiddel dat speciaal is ontworpen voor vaatwassers.

1. Druk op de ontgrendelingsknop (D) om het deksel te openen (C).
2. Giet het glansmiddel in het doseerbakje (A) tot het vulniveau 'max'.
3. Verwijder gemorst glansspoelmiddel met een absorberend doekje om te voorkomen dat er te veel schuim ontstaat.
4. Sluit de deur. Zorg ervoor dat de ontgrendelknop op zijn plaats vergrendelt.

**i** U kunt de programmakeuzeknop kiezen (B) tussen stand 1 (laagste hoeveelheid) en stand 4 of 6 (hoogste hoeveelheid).

- het water de vaat volledig bereiken en wassen.
- Gebruik het apparaat alleen om voor het reinigen van vaatwasserbestendige artikelen.
- Was de volgende materialen niet in de vaatwasser: hout, hoorn, tin, koper, aluminium, delicaat versierd porselein, onbeschermde koolstofstaal en zilver. Hierdoor kunnen ze barsten, kromtrekken, verkleu-

ren, kuiltjes krijgen, roesten, aangetast raken of corroderen.

- Reinig geen voorwerpen in het apparaat die water kunnen absorberen (sponzen, keukenhanddoeken).
- Plaats holle voorwerpen (bekers, glazen en pannen) met de opening naar beneden gericht, zodat het water eruit kan lopen.
- Zorg ervoor dat glazen voorwerpen elkaar niet aanraken.
- Doe lichte voorwerpen in de bovenste korf. Zorg ervoor dat de voorwerpen niet kunnen verschuiven.
- Plaats bestek en kleine voorwerpen in de besteklade.
- Zorg dat de sproeiarmen vrij kunnen ronddraaien voordat u een programma start.
- Pas de hoogte van de bovenkorf aan voor groot vaatwerk.

### 8.1 De hoogte van het bovenrek aanpassen

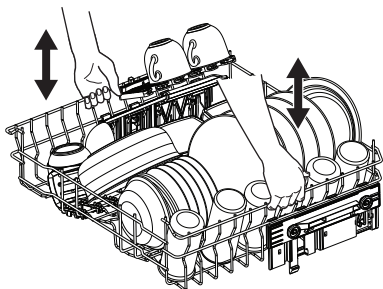

#### BELANGRIJK

De mand niet aan één kant optillen of laten zakken.

#### Het bovenrek hoger zetten.

1. Trek het rek naar buiten tot het stopt.
2. Til de korf aan beide zijden op totdat het mechanisme op zijn plaats vastklikt en de korf stabiel is.

#### Het bovenrek lager zetten

1. Trek het rek naar buiten tot het stopt.
2. Til de korf aan beide zijden iets op, duw hem naar beneden en laat hem zakken.

### 8.2 Kenmerken van de vaatwasmand

Inbegrepen accessoires kunnen variëren, afhankelijk van het model van uw vaatwasser.

#### Onderste korf

Het aantal neerklapbare tanden kan variëren, afhankelijk van het model van uw vaatwasser.

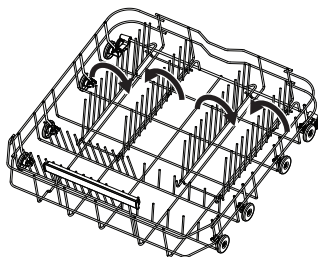

#### Bovenste korf

De laden voor kopjes kunnen worden neergeklapt om ruimte te maken voor grote borden.

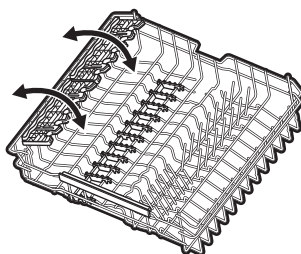

De kopjesrekken hebben groeven om glazen met een voet vast te houden, terwijl rubberen noppen voor stabiliteit zorgen.

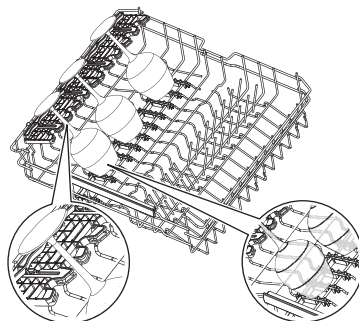



## 8.3 Vaatwasser-laadvoorbeelden

### Onderste korf

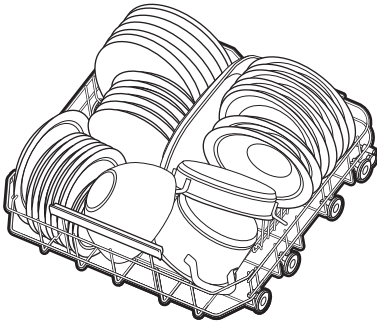
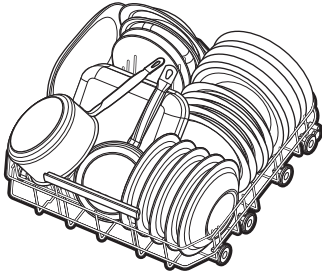

### Bovenste korf

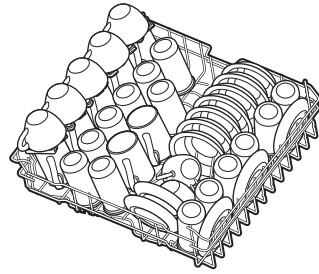
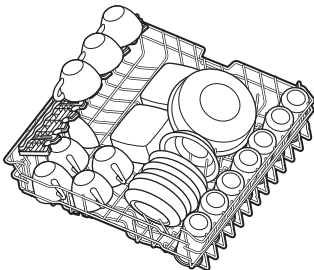

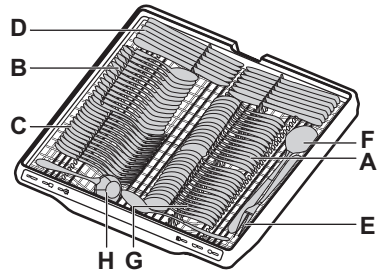
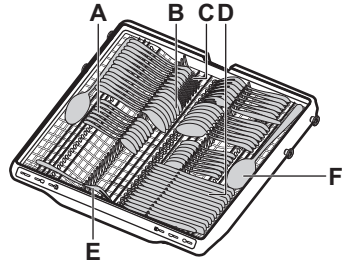

### Besteklade



- A. Theelepel
- B. Soeplepel
- C. Vork
- D. Mes
- E. Serveervork
- F. Serveerlepel
- G. Dessertlepel
- H. Sauslepel

## 9. DAGELIJKS GEBRUIK

1. Open de waterkraan.

- Houd de on/off-toets ingedrukt totdat het apparaat wordt geactiveerd.
- Vul het zoutreservoir als het -indicatielampje oplicht.
- Vul het glansmiddeldoseerbakje als het -indicatielampje oplicht.
- Ruim de rekken in.
- Vul het vaatwasmiddeldoseerbakje.
- Een programma selecteren en starten
- Sluit de waterkraan als het programma voltooid is.

## 9.1 Een programma starten vanuit de selectiebalk My Time

- Schuif met je vinger over de selectiebalk My Time om een programma te kiezen.

Het lampje van het gekozen programma gaat aan.

- Activeer desgewenst een programmaoptie.
- Sluit de deur van de vaatwasmachine om het programma te starten.

## 9.2 Rinse&Hold programma starten

- Houd Quick ongeveer 3 seconden ingedrukt.

indicatielampje  is aan.

- Sluit de deur van de vaatwasmachine om het programma te starten.

## 9.3 Het AUTO-programma starten

- Druk op AUTO.

Het lampje van de knop gaat aan. Het display geeft de langst mogelijke programmaduur weer.

- Sluit de deur van de vaatwasmachine om het programma te starten.

Tijdens de cyclus werken de sensoren verschillende keren en de aanvankelijke programmaduur kan verminderen.

## 9.4 Een programmaoptie activeren

Er kan slechts één optie tegelijk worden geactiveerd. Activeer de optie voordat je een programma start. Je kunt de optie niet activeren of deactiveren terwijl een programma loopt.

- Selecteer een programma uit de My Time selectiebalk.
- Druk op de optietoets.

Het lampje van de knop gaat aan.

Als de optie niet van toepassing is, knippert de bij de toets behorende verlichting en klinkt er een toon.

 Het activeren van een optie verhoogt vaak het waterverbruik, het energieverbruik en de programmaduur.

## 9.5 De start van een programma uitstellen

- Selecteer een programma.
- Blijf op Delay drukken tot het display de uitgestelde tijd toont die je wilt instellen (van 1 tot 24 uur).

Het lampje van de knop gaat aan.

- Sluit de deur van de vaatwasser om het aftellen te starten.

Tijdens het aftellen kun je de uitsteltijd, het programma of de optie niet wijzigen. Nadat het terugtelproces voltooid is wordt het programma gestart.

## 9.6 De uitgestelde start annuleren tijdens het aftellen

Houd  ongeveer 3 seconden ingedrukt. Het apparaat keert terug naar de programma-keuze.

 Als u de uitgestelde start annuleert, moet u het programma opnieuw instellen.

## 9.7 Het annuleren van een actief programma

Houd  ongeveer 3 seconden ingedrukt. Het apparaat keert terug naar de programma-keuze.

 Controleer of er vaatwasmiddel in het vaatwasmiddelbakje aanwezig is voordat u een nieuw programma start.

## 9.8 De deur openen als het apparaat in werking is

Als u de deur opent terwijl een programma loopt, stopt het apparaat. Dit kan het energieverbruik en de programmaduur beïnvloeden. Als u de deur weer sluit, gaat het apparaat verder vanaf het moment van onderbreking.

ⓘ Probeer niet de deur van het apparaat te sluiten binnen 2 minuten nadat AirDry automatisch opent, omdat dit het apparaat kan beschadigen.

Als hierna de deur gedurende ten minste 3 minuten wordt gesloten, eindigt het draaiende programma.

## 9.9 Einde van het programma

Als het programma is voltooid, wordt de vaatwasser automatisch uitgeschakeld.

Alle knoppen zijn inactief, behalve de aan-uitknop.

## 9.10 Automatische uitschakeling

Deze functie bespaart energie door het apparaat uit te schakelen als het niet in werking is.

De functie gaat aan:

- Als het wasprogramma is voltooid.
- Na 5 minuten als er geen programma is gestart en er geen toets is ingedrukt.

# 10. AANWIJZINGEN EN TIPS

## 10.1 Algemeen

Volg de tips om te zorgen voor optimale schoonmaak- en droogresultaten in het dagelijks gebruik, en ook het milieu te helpen beschermen.

- Het afwassen in de vaatwasser volgens de instructies in de gebruikershandleiding verbruikt meestal minder water en energie dan het afwassen met de hand.
- Spoel vaatwerk niet met de hand voor. Het verhoogt het water- en energieverbruik. Kies indien nodig een programma met voorwasfase.
- Verwijder grotere voedselresten van de borden, en leeg bekers en glazen voordat je ze in het apparaat plaatst.
- Kies een programma op basis van het type lading en de mate van bevuiling.
- Om kalkaanslag in het apparaat te voorkomen:
  - Vul de zoutcontainer indien nodig bij.
  - Gebruik de aanbevolen dosering van het wasmiddel en spoelglansmiddel.
  - Zorg ervoor dat het huidige niveau van de waterontharder overeenkomt met de hardheid van de watertoevoer.
  - Volg de instructies in het hoofdstuk "Onderhoud en reiniging".

## 10.2 Gebruik van zout, glansmiddel en vaatwasmiddel

- Gebruik enkel zout, glansmiddel en vaatwasmiddel voor vaatwassers. Andere producten kunnen het apparaat beschadigen.
- Maar in gebieden met hard en erg hard water raden we het gebruik aan van standaard vaatwasmiddel (poeder, gel, tabletten zonder extra middelen), met

afzonderlijk glansmiddel en zout voor optimale reinigings- en droogresultaten.

- Multi-tabs kunnen mogelijk niet volledig oplossen tijdens korte programma's, wat kan leiden tot resten van vaatwasmiddel op de schotels. Raadpleeg de productverpakking. Gebruik tabs alleen met langere programma's.
- Gebruik altijd de juiste hoeveelheid wasmiddel. Onvoldoende dosering van het wasmiddel kan leiden tot slechte reinigingsresultaten en hardwaterfilmen of vlekken op de voorwerpen. Het gebruik van te veel wasmiddel met zacht of verzacht water resulteert in wasmiddelresten op de borden. Raadpleeg de instructies op de verpakking van het vaatwasmiddel.
- Gebruik altijd de juiste hoeveelheid spoelglansmiddel. Onvoldoende dosering van spoelglansmiddel vermindert de droogresultaten. Het gebruik van te veel spoelglansmiddel resulteert in blauwachtige lagen op de items. Zie hoofdstuk "Instellingen" om het niveau van het glansspoelmiddel aan te passen.
- Controleer of het wateronthardersniveau correct is. Als het niveau te hoog is ingesteld, wordt het water te zacht, wat glascorrosie kan veroorzaken. Zie hoofdstuk "Instellingen" om het niveau van de waterontharder aan te passen.

## 10.3 Wat te doen als u wilt stoppen met het gebruik van multitabletten

Volg de volgende stappen voordat u begint met het gebruiken van apart wasmiddel, zout en glansspoelmiddel:

1. Stel het hoogste niveau van de waterontharder in.
2. Zorg ervoor dat het zout- en glansmiddeldoseerbakje gevuld zijn.

3. Start het Quick-programma. Voeg geen vaatwasmiddel toe en plaats geen vaat in de korven.
4. Wijzig de waterontharder in de waterhardheid van je omgeving zodra het programma is voltooid.
5. Pas de vrijgegeven hoeveelheid glansmiddel aan.

## 10.4 Voordat u een programma start

Zorg vóór het starten van het gekozen programma dat:

- De filters schoon zijn en correct zijn geïnstalleerd.
- De dop van het zoutreservoir vastzit.
- De sproeiarmen niet verstopt zijn.
- Er is genoeg zout en glansmiddel.
- De positie van de voorwerpen in de korven correct is.

- Het programma geschikt is voor het type lading en de mate van bevuilding.
- De juiste hoeveelheid afwasmiddel wordt gebruikt.

## 10.5 De rekken uitruimen

1. Laat de borden afkoelen voordat u deze uit het apparaat neemt. Hete borden zijn gevoelig voor beschadigingen.
2. Ruim eerst het onderrek en dan het bovenrek uit.

 Na voltooiing van het programma kan er zich aan de binnenkant van het apparaat nog water bevinden.

# 11. ONDERHOUD EN REINIGING

## BELANGRIJK

Schakel het apparaat uit en trek de stekker uit het stopcontact voordat u andere onderhoudshandelingen verricht dan het uitvoeren van het -programma.

Vuile filters en verstopte sproeiarmen hebben een negatief effect op de wasresultaten.

De filters zijn zelfreinigend en hoeven niet na elk gebruik te worden gereinigd. Reinig de filters eenmaal per week. Maak de sproeiarmen elke twee maanden schoon, of eerder als u na afloop van het programma nog etensresten op de vaat ziet. De reinigingsfrequentie kan variëren afhankelijk van hoe vaak het apparaat wordt gebruikt.

## 11.1 Aan de slag MachineClean-programma

Reinig voordat je het programma start, de filters en sproeiarmen.

1. Gebruik een ontkalker of schoonmaakproduct dat specifiek is bestemd voor vaatwassers. Volg de instructies op de verpakking. Doe geen vaat in het manden.
2. Houd AUTO ongeveer 3 seconden ingedrukt.

-indicatielampje licht op.

3. Sluit de deur van de afwasmachine om het programma te starten.

Wanneer het programma is voltooid, -indicatielampje is uit.

## 11.2 Interne reiniging

- Reinig de binnenkant van het apparaat met een zachte, vochtige doek.
- Gebruik geen schuurmiddelen, schuursponsjes, scherpe voorwerpen, sterke chemicaliën, pannensponsjes of oplosmiddelen.
- Veeg de deur, inclusief de rubberen pakking, eenmaal per week schoon.
- Gebruik om de prestaties van uw apparaat te onderhouden minstens elke twee maanden een reinigingsproduct dat specifiek is ontwikkeld voor vaatwassers. Volg de instructies op de verpakking van de producten zorgvuldig op.
- Start voor optimale schoonmaakresultaten het programma .

## 11.3 De buitenkant van de machine reinigen

- Reinig het apparaat met een vochtige zachte doek.
- Gebruik alleen neutrale reinigingsmiddelen. Gebruik voor het bedieningspaneel water zonder reinigingsmiddelen.
- Gebruik geen schurende producten, schurende reinigingskussentjes of oplosmiddelen.

## 11.4 Vreemde voorwerpen verwijderen

Controleer de filters en de opvangbak na elk gebruik van de vaatwasser. Vreemde voorwerpen (zoals stukjes glas, plastic, botten of tandenstokers) verminderen de reinigingsprestaties en kunnen schade aan de afvoerpomp veroorzaken.

### ⚠ LET OP!

Als u de voorwerpen niet kunt verwijderen, neemt u contact op met een erkende servicedienst.

1. Demonteer het filtersysteem volgens de instructies in dit hoofdstuk.
2. Verwijder eventuele vreemde voorwerpen handmatig.
3. Monteer de filters opnieuw volgens de instructies in dit hoofdstuk.

## 11.5 De filters reinigen

Het filtersysteem bestaat uit 3 delen.

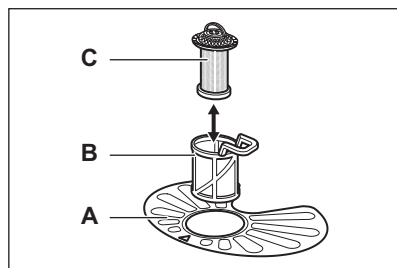

1. Draai de filter (B) linksom en verwijder het.

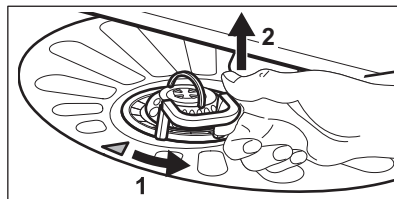

2. Verwijder het filter (C) uit filter (B).
3. Verwijder het platte filter (A).
4. Was de filters.

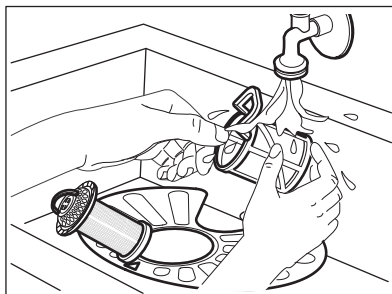

5. Zorg ervoor dat er geen voedselresten of vuil in of rond de rand van de opvangbak zitten.
6. Plaats het platte filter terug (A). Zorg ervoor dat het correct onder de 2 geleidingen is geplaatst.

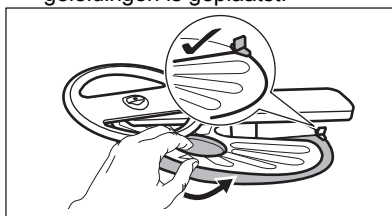

7. Zet de filters (B) en (C) weer in elkaar.
8. Plaats het filter terug (B) in het vlakke filter (A). Draai het met de klok mee tot het vastklikt.

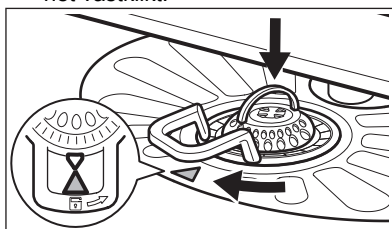

### ⚠ LET OP!

Een onjuiste plaatsing van de filters kan leiden tot slechte wasresultaten en het apparaat beschadigen.

## 11.6 De onderste sproeiarm reinigen

1. Trek de onderste sproeiarm naar boven om deze te verwijderen.

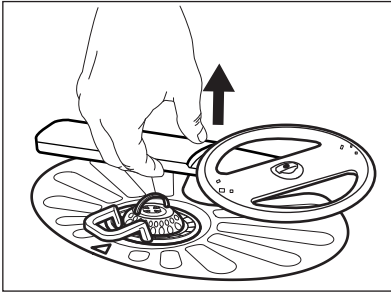

2. Was de sproeiarm onder stromend water. Gebruik een smal en puntig gereedschap, bijv. een tandenstoker, om de vuildeeltjes uit de gaten te verwijderen. Laat water door de gaten lopen om vuildeeltjes uit de binnenkant weg te spoelen.
3. Duw de sproeiarm naar beneden om deze weer terug te plaatsen.

### 11.7 De bovenste sproeiarm reinigen

Verwijder de bovenste sproeiarm niet. Als de openingen in de sproeiarm verstopt zijn, verwijder dan de resterende vervuilingdelen met een dun, puntig voorwerp, bijv. een tandenstoker.

### 11.8 Reinigen van de plafondsproeiarm

De plafondsproeiarm wordt geplaatst op het plafond van het toestel. De sproeiarm (C) is geïnstalleerd in de toevoerleiding (A) met het montage-element (B).

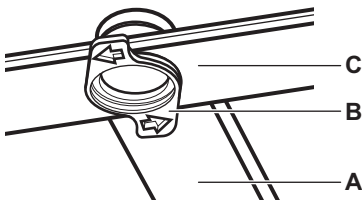

1. Maak de stoppen los aan de zijkanten van de geleidestang van de besteklade en trek de lade naar buiten.

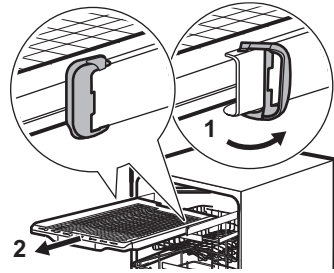

2. Beweeg de bovenmand naar het onderste niveau om beter bij de sproeiarm te kunnen.
3. Draai om de sproeiarm (C) van de toevoerleiding (A) los te koppelen het bevestigingselement (B) naar links en trek de sproeiarm naar beneden.
4. Was de sproeiarm onder stromend water. Gebruik een smal en puntig gereedschap, bijv. een tandenstoker, om de vuildeeltjes uit de gaten te verwijderen. Laat water door de gaten lopen om vuildeeltjes uit de binnenkant weg te spoelen.
5. Steek om de sproeiarm (C) terug te plaatsen het bevestigingselement (B) in de sproeiarm en bevestig deze in de toevoerleiding (A) door deze naar rechts te draaien. Zorg ervoor dat het bevestigingselement op zijn plek dichtklikt.
6. Plaats de besteklade op de geleidestang en blokkeer de stoppen.

### 11.9 Het toevoerslangfilter reinigen

1. Draai de waterkraan dicht.
2. Draai de bevestiging (A) naar rechts. Koppel de slang los.

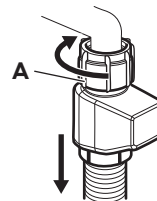

3. Reinig het filter van de toevoerslang.

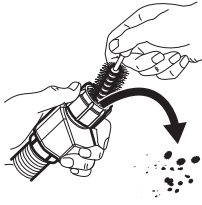

## 12. PROBLEEMOPLOSSING

Het merendeel van de problemen die ontstaan kunnen worden opgelost zonder contact op te nemen met een erkend servicecentrum. Zie de onderstaande tabel voor informatie over mogelijke problemen.

Bij sommige problemen toont het display een foutcode.

Schakel het apparaat uit en weer in als je het hebt gecontroleerd. Als het probleem aanhoudt, neemt dan contact op met een erkende servicedienst. Trek de stekker uit het stopcontact en gebruik het apparaat pas weer wanneer het probleem is opgelost.

### BELANGRIJK

Sluit de waterkraan en trek de stekker van het apparaat uit het stopcontact en gebruik het pas opnieuw wanneer het probleem is opgelost.

#### **Je kunt het apparaat niet inschakelen.**

- Controleer of de stekker is aangesloten op het stopcontact.
- Controleer of er geen beschadigde zekering in het zekeringenkastje is.

#### **Het programma start niet.**

- Controleer of de deur van het apparaat gesloten is.
- Als de optie uitgestelde start is ingesteld, annuleer dan het aftellen of wacht tot het aftellen is voltooid.
- Het apparaat herlaadt de hars uit de waterontharder. De duur van de procedure is ongeveer 5 minuten.

#### **of -foutcode. Het apparaat wordt niet gevuld met water.**

- Controleer of de waterkraan geopend is.
- Controleer of de druk van de watertoevoer tussen 0.05 (0.5) / 1 (10) MPa (bar) ligt. Neem voor deze informatie contact op met je plaatselijke waterleidingbedrijf.

- Controleer of de waterkraan niet verstopt is.
- Controleer of het filter in de toevoerslang niet verstopt is. Reinig het filter indien nodig. Raadpleeg het hoofdstuk "Onderhoud en reiniging".
- Controleer of de toevoerslang geen knikken of bochten heeft.

#### **-foutcode. de machine geen water wegpompt,**

- Controleer of de gootsteenafvoer niet verstopt is.
- Controleer of het binnenfiltersysteem niet verstopt is.
- Controleer of de afvoerslang geen knikken of bochten heeft.

#### **-foutcode. De overstromingsbeveiliging is getriggerd.**

- Draai de waterkraan dicht.
- Controleer of het apparaat correct geïnstalleerd is.
- Controleer of de korven zijn geladen volgens de instructies in de gebruikershandleiding.

#### **- -foutcodes. Storing van de waspomp of de afvoerpomp.**

- Controleer of de filters schoon zijn.
- Schakel het apparaat uit en aan.

#### **- of - -foutcodes. Storing van de waspomp of de afvoerpomp.**

- Schakel het apparaat uit en aan.

#### **of -foutcode. De temperatuur van het water in het apparaat is te hoog of er is een storing in de temperatuursensor opgetreden.**

- Controleer of de temperatuur van het toegevoerde water niet hoger is dan 60°C.
- Schakel het apparaat uit en aan.

## **□ of □-foutcodes. Technische storing van het apparaat.**

- Schakel het apparaat uit en aan.

## **Ⓜ-foutcode. Het waterniveau in het apparaat is te hoog.**

- Schakel het apparaat uit en aan.
- Controleer of de filters schoon zijn.
- Controleer of de afvoerslang op de juiste hoogte boven de vloer is geïnstalleerd. Raadpleeg de installatie-instructies.

## **Het apparaat stopt en begint meerdere keren tijdens de werking.**

- Dat is normaal. Het zorgt voor optimale reinigingsresultaten en energiebesparing.

## **Het programma duurt te lang.**

- Als de optie uitgestelde start is ingesteld, annuleer dan het aftellen of wacht tot het aftellen is voltooid.
- Het activeren van programmaopties verlengt de duur van het programma.

## **De weergegeven programmaduur is anders dan de duur in de tabel verbruikswaarden.**

- De duur van het programma kan variëren als gevolg van de druk en temperatuur van het water, schommelingen in de watertoevoer, geselecteerde opties, de hoeveelheid vaatwerk en de mate van vervuiling.

## **De resterende duur in het display wordt verlengd en schakelt bijna naar het eind van de programmaduur.**

- Dit is geen defect. Het apparaat werkt correct.

## **Kleine lekkage van de deur van het apparaat.**

- Het apparaat staat niet waterpas. Draai aan de verstelbare pootjes (indien van toepassing).

## **De deur van het apparaat is moeilijk te sluiten.**

- Het apparaat staat niet waterpas. Draai aan de verstelbare pootjes (indien van toepassing).
- Delen van het serviesgoed steken uit de korven.

## **De deur van het apparaat gaat open tijdens de wascyclus.**

- AirDry-functie wordt geactiveerd om de droogresultaten te verbeteren en tegelijkertijd energie te besparen. Raadpleeg het hoofdstuk "Instellingen" om de functie uit te schakelen.

## **Ratelende of kloppende geluiden vanuit het apparaat.**

- Het serviesgoed is niet juist in de korven gerangschikt. Raadpleeg het hoofdstuk "De vaatwasser laden".
- Controleer of de sproeiarmen vrij kunnen ronddraaien.

## **Het apparaat maakt kortsluiting.**

- De stroomsterkte is niet voldoende om alle apparaten tegelijkertijd te voeden. Controleer de stroomsterkte van het stopcontact en de capaciteit van de meter of schakel een van de apparaten die in gebruik zijn uit.
- Interne elektrische storing van het apparaat. Neem contact op met de servicedienst.

## **12.1 De vaatwas- en droogresultaten zijn niet naar tevredenheid**

### **Slechte vaatwasresultaten.**

- Raadpleeg het hoofdstuk "Aanwijzingen en tips".
- Gebruik een intensiever vaatwasprogramma.
- Activeer de optie PowerBoost om de vaatwasresultaten van een geselecteerd programma te verbeteren.
- Maak de openingen in de sproeiarm en de filters schoon. Raadpleeg het hoofdstuk "Onderhoud en reiniging".
- De kwaliteit van het vaatwasmiddel kan de oorzaak zijn. Probeer een ander vaatwasmiddel.

### **Slechte droogresultaten.**

- Raadpleeg het hoofdstuk "Aanwijzingen en tips".
- Serviesgoed heeft te lang in het gesloten apparaat gestaan. Activeer de functie AirDry om het automatisch openen van de deur in te stellen en de droogprestatie te verbeteren. Raadpleeg het hoofdstuk "Instellingen".
- Laad de vaatwasser alleen uit als het programma is voltooid en het display 0:00 weergeeft.

- Het glansspoelmiddel is op of de dosering is niet voldoende. Vul het glansmiddeldoseerbakje of stel de dosering in op een hoger niveau (indien van toepassing).
- De kwaliteit van het glansspoelmiddel kan de oorzaak zijn. Probeer een ander spoelmiddel te gebruiken.
- Gebruik altijd glansmiddel, zelfs met multitabletten.
- Plastic voorwerpen moeten mogelijk met een handdoek worden afgedroogd.
- Programma Quick heeft geen droogfase. Selecteer een ander programma.
- Waterdruppels uit de bovenste korf zijn op de onderste korf gevallen. Verwijder eerst de onderste korf en vervolgens de bovenste korf.

#### **Witte strepen op glazen en borden.**

- De hoeveelheid vaatwasmiddel is te hoog. Verminder de hoeveelheid.

#### **Glazen en borden vertonen een blauwe waas.**

- De vrijgegeven hoeveelheid glansspoelmiddel is te hoog. Pas de dosering aan naar een lager niveau.

#### **Vlekken en droge waterdruppels op de glazen en borden.**

- De kwaliteit van het glansspoelmiddel kan de oorzaak zijn. Probeer een ander glansmiddel.
- Raadpleeg het hoofdstuk "De vaatwasser laden".

#### **De binnenkant van het apparaat is nat.**

- Dit is geen defect van het apparaat. Vochtigheid condenseert op de wanden van het apparaat.

#### **Opvallend veel schuim tijdens het wassen.**

- Gebruik de vaatwasmiddelen die specifiek zijn bedoeld voor gebruik in vaatwassers.
- Gebruik een vaatwasmiddel van een andere fabrikant.
- Spoel de vaat niet voor onder stromend water.

#### **Roestresten op het bestek.**

- Er zit te veel zout in het water dat voor het wassen wordt gebruikt. Verwijder na het vullen van het zoutreservoir altijd het gemorste zout.
- Roestende voorwerpen en roestvrijstalen bestek zijn bij elkaar geplaatst. Plaats deze items niet dicht bij elkaar.

#### **Resten van het vaatwasmiddel in het doseerbakje voor het vaatwasmiddel aan het einde van het programma.**

- Water kan het vaatwasmiddel niet uit het doseerbakje wegspoelen. Controleer of de sproeiarmen niet geblokkeerd of verstopt zijn.
- Controleer of de voorwerpen in de rekken het deksel van het doseerbakje voor het vaatwasmiddel niet belemmeren.

#### **Geuren in het apparaat.**

- Raadpleeg het hoofdstuk "Onderhoud en reiniging".
- Gebruik regelmatig een programma met een vaatwastemperatuur van 65°C.

#### **Kalkresten op het serviesgoed, op de kuip en aan de binnenkant van de deur.**

- Het kraanwater heeft een hoge hardheid. Gebruik zout en stel zelfs bij het gebruik van multitabs de waterontharder in. Raadpleeg de paragraaf over waterontharders in het hoofdstuk "Instellingen".
- Het zoutniveau is laag. Als het zoutindicatielampje brandt, vul dan het zoutreservoir.
- De dop van het zoutreservoir zit los. Inspecteer de dop.
- Start het  programma met een voor vaatwassers ontworpen ontkalk- of reinigingsproduct.
- Reinig het apparaat met de geschikte wasmiddelen als kalkaanslag niet verdwijnt.
- Probeer een ander vaatwasmiddel.
- Neem contact op met de vaatwasmidelfabrikant.

#### **Dof, ontleurd of afgeschilferd serviesgoed.**

- Zorg ervoor dat alleen vaatwasserbestendige voorwerpen in het apparaat worden gewassen.
- Laad de korf voorzichtig in en uit. Raadpleeg het hoofdstuk "De vaatwasser laden".
- Plaats kwetsbare voorwerpen in de bovenste korf.
- Activeer de optie GlassCare voor speciale verzorging voor glaswerk en fijne items.

Raadpleeg de hoofdstukken "Voor het eerste gebruik", "De vaatwasser laden", "Dagelijks gebruik", of "Aanwijzingen en tips" voor andere mogelijke oorzaken.

## 13. TECHNISCHE GEGEVENS

Afmetingen	Breedte / hoogte / diepte (mm)	596 / 818 - 898 / 550
Elektrische aansluiting <sup>1)</sup>	Spanning (V)	220 - 240
	Frequentie (Hz)	50
Watertoevoerdruk	Min. / max. MPa (bar)	0.05 (0.5) / 1 (10)
Watertoevoer	Koud water of warm water (°C) <sup>2)</sup>	min. 5 - max. 60
Capaciteit	Plaatsinstellingen	14

<sup>1)</sup> Zie het typeplaatje voor andere waarden.

<sup>2)</sup> Als het hete water door een alternatieve energiebron wordt geproduceerd (bijv. zonnepanelen), gebruik dan de heetwatervoorziening om het energieverbruik te verminderen.

### 13.1 Link naar de EU-EPREL-databank

De QR-code op het energielabel dat bij het apparaat wordt geleverd, biedt een weblink naar de registratie van dit apparaat in de EU-EPREL-database. Bewaar het energielabel ter referentie samen met de gebruikershandleiding en alle andere documenten die bij dit apparaat worden geleverd.

Het is ook mogelijk om informatie gerelateerd aan de prestaties van het product in de EU-EPREL-databank te vinden via de link <https://eprel.ec.europa.eu> en de modelnaam en het productnummer kunt u vinden op het typeplaatje van het apparaat. Raadpleeg het hoofdstuk "Productbeschrijving".

## 14. HET MILIEUPERSPECTIEF

Recycle materialen met het symbool . Gooi de verpakking in de juiste containers om het te recyclen. Bescherm het milieu en de volksgezondheid en recycle het afval van elektrische en elektronische apparaten. Gooi appa-

raten gemarkeerd met het symbool  niet weg met het huishoudelijk afval. Breng het product naar de milieustraat bij je in de buurt of neem contact op met de gemeente.





