

WAARSCHUWINGEN	149	Gebruik van de accessoires	158
Algemene veiligheidswaarschuwingen	149	Digitale programmeereenheid	159
Voor dit apparaat	153	Eerste gebruik	159
Beoogd gebruik	153	Advies voor bereidingen	164
Deze gebruiksaanwijzing	154	Mini-handleiding accessoires	166
Aansprakelijkheid van de fabrikant	154	Ontdek de recepten	166
Typeplaatje	154	Aanwijzingen voor de toezichtinstellingen	166
Verwerking	154	Speciale functies	166
Indicaties voor toezichthoudende instanties in Europa	154	Secundaire functies	170
Technische gegevens energie-efficiëntie	154	Instellingen	171
Om energie te besparen	154	Overige instellingen	174
Informatie over energieverbruik in uitgeschakelde stand/stand-by	155	REINIGING EN ONDERHOUD	174
Lichtbronnen	155	Reiniging van het apparaat	174
Wegwijs in de gebruiksaanwijzing	155	Reiniging van de deur	174
BESCHRIJVING	156	Reiniging van de ovenruimte	176
Algemene beschrijving	156	Speciale functies	177
Bedieningspaneel	156	Vapor Clean (enkel op sommige modellen)	177
Andere onderdelen	157	Pyrolyse (alleen op sommige modellen)	178
Accessoires	157	Buitengewoon onderhoud	180
Optionele accessoires (apart verkrijgbaar)	157	INSTALLATIE	181
GEBRUIK	158	Elektrische aansluiting	181
Vorbereiding	158	Plaatsing	181

We raden aan deze handleiding aandachtig door te lezen, omdat ze alle aanwijzingen bevat om de esthetische en functionele kwaliteiten van het apparaat te behouden. Raadpleeg de website voor verdere informatie over dit product: www.smeg.com

WAARSCHUWINGEN

Algemene veiligheidswaarschuwingen

Persoonlijk letsel

- LET OP: Het apparaat en de toegankelijke delen ervan worden zeer heet tijdens het gebruik. Houd kleine kinderen uit de buurt van het apparaat.
- LET OP: Het apparaat en de toegankelijke delen ervan worden zeer heet tijdens het gebruik. Raak de verwarmingselementen niet aan tijdens gebruik.
- Bescherm de handen met

ovenwanten bij het hanteren van voedsel in de ovenruimte.

- Probeer geen vlammen/brand te doven met water: schakel het apparaat uit en bedek het vuur met een deksel of een brandwerende deken.
- Gebruik van dit apparaat door kinderen vanaf 8 jaar, personen met beperkte fysieke, zintuiglijke of mentale capaciteiten of met een gebrek aan ervaring of kennis is alleen toegestaan onder toezicht en

begeleiding van volwassenen die verantwoordelijk zijn voor hun veiligheid.

- Laat kinderen niet spelen met het apparaat.
- Houd kinderen jonger dan 8 jaar die niet onder toezicht staan uit de buurt van het apparaat.
- Kinderen jonger dan 8 jaar mogen niet in de buurt komen van het apparaat als het in werking is.
- Werkzaamheden voor schoonmaak en onderhoud van het apparaat mogen niet worden uitgevoerd door kinderen die niet onder toezicht staan.
- Het kookproces moet altijd bewaakt worden. Een kort kookproces moet voortdurend bewaakt worden.
- Laat het apparaat niet onbeheerd tijdens bereidingen waarbij vetten en oliën vrijkomen die heet worden en vlam kunnen vatten. Wees heel voorzichtig.
- Giet geen water rechtstreeks op hete ovenschalen.
- Houd de deur dicht tijdens de bereiding.
- In geval van ingrepen aan de gerechten of aan het einde van de bereiding, de deur gedurende een aantal seconden 5 centimeter

openen, de stoom laten ontsnappen en vervolgens de deur volledig openen.

- Plaats geen metalen en puntige voorwerpen (bestek of gereedschappen) in de spleten van het apparaat.
- Na gebruik het apparaat uitschakelen.
- ONTVLAMBARE MATERIALEN NIET IN DE BUURT VAN HET APPARAAT GEBRUIKEN OF BEWAREN.
- GEBRUIK GEEN SPUITBUSSEN IN DE BUURT VAN HET APPARAAT TERWIJL HET WERKT.
- VOER GEEN WIJZIGINGEN UIT OP HET APPARAAT.
- Laat de installatie en technische interventies uitvoeren door gekwalificeerd personeel overeenkomstig de geldende normen.
- Probeer nooit om zelf het apparaat te repareren, zonder tussenkomst van een gekwalificeerde technicus.
- Trek nooit aan de kabel om de stekker uit het stopcontact te halen.

Beschadiging van het apparaat

- Gebruik geen agressieve schuurmiddelen of bijtende reinigingsmiddelen (bv. poederproducten,

vlekverwijderaars en metaalhoudende sponsjes), ruwe materialen of scherpe krabbers op de glazen delen. Deze kunnen krassen veroorzaken op het oppervlak, waardoor het glas kan verbrijzelen. Gebruik eventueel houten of plastic gereedschappen.

- Ga niet op het apparaat zitten.
- Gebruik op de stalen delen of de delen waarvan het oppervlak met metalen afwerkingen werd behandeld (bijv. elektrolytische oxidatie, vernikkeling, verchroming) geen producten die chloor, ammoniak of bleekmiddel bevatten.
- Roosters en ovenschalen moeten in de zijgeleiders worden geplaatst tot ze niet verder kunnen. De mechanische veiligheidsblokkeringen die de verwijdering van de roosters voorkomen moeten naar beneden en naar de achterzijde van de ovenruimte gericht zijn.

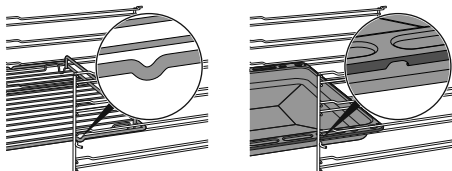

- Reinig het apparaat niet met een stoomreiniger.
- Gebruik geen spuitbussen in de nabijheid van het

apparaat.

- Blokkeer de openingen, ventilatie- of warmteafvoersleuven niet.
- Brandgevaar: laat geen voorwerpen in de ovenruimte achter.
- **GEBRUIK HET APPARAAT NOOIT OM DE RUIMTE TE VERWARMEN.**
- Gebruik geen plastic keukengerei of plastic bakjes voor de bereiding van het gerecht.
- Plaats geen blikken of gesloten houders in de ovenruimte.
- Verwijder alle ovenschalen en roosters die tijdens de bereiding niet gebruikt worden uit de ovenruimte.
- Bedek de bodem van de ovenruimte niet met aluminiumfolie.
- Plaats geen pannen of ovenschalen rechtstreeks op de bodem van de ovenruimte.
- Gebruik indien nodig het rooster voor de ovenschaal (bijgeleverd of apart te bestellen, afhankelijk van het model) en plaats het op de bodem als steun voor de bereiding.
- Wanneer u bakpapier wilt gebruiken, leg dit dan zo neer dat het de circulatie van warme lucht in de ovenruimte niet belemmert.
- Gebruik de open deur niet als steun door pannen of

schalen direct op het binnenglas te plaatsen.

- Gebruik de open deur niet als hefboom om het apparaat in het meubel te plaatsen.
- Oefen niet te veel kracht uit op de geopende deur.
- Til dit apparaat niet op door de handgreep beet te pakken.

Voor apparaten met pyrolyse

- Tijdens de pyrolyse kunnen de oppervlakken temperaturen bereiken die hoger dan normaal zijn. Houd kinderen uit de buurt.
- Verwijder voedselresten of gemorste sporen van eerdere bereidingen uit de ovenruimte voordat u de pyrolyse start.
- Verwijder alle accessoires uit de oven voordat u de pyrolyse start.
- Schakel branders of elektrische platen van de eventueel boven de oven geïnstalleerde kookplaat uit voordat u de pyrolyse start.

Installatie en onderhoud

- **DIT APPARAAT MAG NIET GEÏNSTALLEERD WORDEN IN BOTEN OF CARAVANS.**
- Het apparaat mag niet geïnstalleerd worden op een voetstuk.
- Plaats het apparaat met behulp van een tweede

persoon in het meubel.

- Om oververhitting van het apparaat te voorkomen mag het niet achter een sierdeur of paneel geïnstalleerd worden.
- Laat de installatie en technische interventies uitvoeren door gekwalificeerd personeel overeenkomstig de geldende normen.
- Laat het apparaat aansluiten door gekwalificeerd technisch personeel.
- De aardverbinding van het elektrische systeem is verplicht en moet in overeenstemming met de geldende veiligheidsnormen worden uitgevoerd.
- Gebruik kabels die bestand zijn tegen temperaturen van minstens 90 °C.
- Het aandraaimoment van de schroeven van de stroomgeleiders van het klemmenbord moet 1,5-2 Nm bedragen.
- Om gevaren te vermijden, moet men onmiddellijk contact opnemen met de technische dienst die voor de vervanging van de kabel zal zorgen als de stroomkabel beschadigd is.
- **LET OP:** Verzeker u ervan dat de voedingskabel niet vast komt te zitten of

beschadigd raakt tijdens het plaatsen van het apparaat.

- Voorafgaand aan iedere ingreep op het apparaat (installatie, onderhoud, plaatsing of verplaatsing) moet u altijd zorgen voor persoonlijke beschermingsmiddelen.
- Voorafgaand aan iedere ingreep op het apparaat moet de algemene elektrische voeding gedeactiveerd worden.
- Zorg ervoor dat het apparaat na de installatie kan worden losgekoppeld door een toegankelijke stekker of schakelaar in geval van vaste aansluiting.
- Breng op de lijn een alpolige scheidingsschakelaar aan met een contactopening die, overeenkomstig de installatievoorschriften, de volledige scheiding volgens overspanningscategorie III mogelijk maakt.
- **OPGELET:** Zorg ervoor dat het apparaat uit staat en van het stroom is, of dat de elektrische hoofdschakelaar is uitgeschakeld, voordat de interne verlichting vervangen wordt.
- Dit apparaat gebruikt specifieke lampjes voor de interne verlichting van huishoudelijke apparaten. De lampjes zijn niet

geschikt voor algemeen gebruik.

- Dit apparaat kan gebruikt worden tot op een hoogte van maximaal 4000 meter boven de zeespiegel.

Voor dit apparaat

- Ga niet steunen of zitten op de geopende deur van het apparaat.
- Controleer of er geen voorwerpen in de deur vastzitten.
- Het apparaat niet buiten plaatsen/gebruiken.
- Gebruik uitsluitend de geleverde temperatuursonde of een temperatuursonde die door de fabrikant wordt aanbevolen (enkel op sommige modellen).

Beoogd gebruik

Dit apparaat is bedoeld om thuis voedsel te bereiden. Elk ander gebruik is oneigenlijk. Bovendien mag dit apparaat niet worden gebruikt:

- in de keuken van werknemers in winkels, kantoren en andere werkomgevingen;
- op (vakantie)boerderijen;
- door gasten in hotels en motels en in residences;
- in bed-and-breakfasts.



Dit apparaat mag uitsluitend binnenshuis worden geïnstalleerd en gebruikt.

Deze gebruiksaanwijzing

- Deze handleiding voor gebruik is een integraal onderdeel van het apparaat en moet gedurende de gehele levensduur van het apparaat intact en binnen handbereik van de gebruiker bewaard worden.
- Lees deze gebruiksaanwijzing aandachtig vóór installatie.
- De verklaringen van deze handleiding bevatten afbeeldingen die beschrijven wat normaal gesproken op het display wordt weergegeven. Daarbij dient echter rekening te worden gehouden met het feit dat het apparaat zou kunnen beschikken over een recentere versie van het systeem. In dit geval kan de weergave op het display afwijken van hetgeen in de handleiding weergegeven wordt.

Aansprakelijkheid van de fabrikant

De fabrikant kan niet aansprakelijk worden gesteld voor schade aan personen en voorwerpen ten gevolge van:

- een ander gebruik van het apparaat dan wordt voorzien;
- het niet in acht nemen van de voorschriften van de gebruiksaanwijzing;
- het forceren van ook slechts één deel van het apparaat;
- het gebruik van niet-originele reserveonderdelen.

Typeplaatje

Het typeplaatje bevat de technische gegevens, het serienummer en de markering. Het plaatje mag in geen geval worden verwijderd.

Verwerking



In overeenstemming met de Europese richtlijn AEEA (2012/19/EU) moet dit apparaat aan het einde van de levensduur gescheiden van het andere vuil verwijderd worden.

Dit apparaat bevat geen stoffen in hoeveelheden die gevaarlijk worden geacht voor de gezondheid en het milieu, in overeenstemming met de huidige Europese richtlijnen.



Elektrische spanning
Gevaar voor elektrische schok

- Schakel de algemene stroomtoevoer uit.
- Haal de stekker uit het stopcontact.

Verwijdering van het apparaat:

- De stroomkabel doorknippen en verwijderen.
- Oude of gebruikte apparaten aan het einde van hun levensduur moeten door de gebruiker worden ingeleverd bij geschikte centra voor de gescheiden inzameling van elektrisch en elektronisch afval, of overhandigd worden aan de verkoper wanneer een nieuw gelijkaardig apparaat wordt gekocht.

Het apparaat is verpakt in milieuvriendelijke en recyclebare materialen.

- Breng het verpakkingsmateriaal naar de betreffende centra voor afvalverwerking.



Plastic verpakking
Gevaar voor verstikking

- Laat de verpakking, of delen ervan, niet onbewaakt achter.
- Laat kinderen niet spelen met de plastic zakken van de verpakking.

Indicaties voor toezichhoudende instanties in Europa

Fan forced mode

de functie ECO die gebruikt is voor het definiëren van de energie-efficiëntieklasse is in overeenstemming met de specificaties van de Europese norm EN 60350-1.

Conventional heating mode

Voor de uitvoering van de functie STATISCH moet de voorverwarmingsfase worden overgeslagen (zie de paragraaf "Voorverwarmingsfase" van het hoofdstuk GEBRUIK).

Technische gegevens energie-efficiëntie

De informatie volgens de Europese richtlijnen met betrekking tot energy labelling en ecodesign staat vermeld in een apart document bij de gebruiksaanwijzing van het product.

Deze gegevens zijn te vinden in het "Productinformatieblad" dat gedownload kan worden van de website, vanaf de pagina van het betreffende product.

Om energie te besparen

- Verwarm het apparaat uitsluitend voor als dit in het recept is aangegeven. De voorverwarmingsfase kan in alle functies worden uitgesloten (zie hoofdstuk „Voorverwarmingsfase“) met

Wegwijs in de gebruiksaanwijzing

In deze gebruiksaanwijzing komen de volgende begrippen voor:



Waarschuwing/Opgelet



Informatie/Suggestie

TN

- uitzondering van de functie PIZZA (voorverwarming niet uit te sluiten) en ECO (geen voorverwarming aanwezig).
- Vermijd bij alle functies (functie ECO inbegrepen) om tijdens de bereiding de deur te openen.
- Ontdooi bevroren levensmiddelen voordat u ze in de ovenruimte plaatst, tenzij anders op de verpakking is aangegeven.
- Bij meerdere bereidingen wordt geadviseerd om de levensmiddelen achtereenvolgens te bereiden zodat u de reeds opgewarmde ovenruimte het beste kunt benutten.
- Gebruik bij voorkeur metalen en donkerkleurige bakvormen; deze helpen de warmte beter te absorberen.
- Verwijder alle ovenschalen en roosters die tijdens de bereiding niet gebruikt worden uit de ovenruimte.
- Stop de bereiding enkele minuten voordat de normale bereidingstijd verstrijkt. De bereiding zal gedurende de resterende minuten worden voortgezet door de warmte die zich in de oven heeft opgehoopt.
- Open de deur van de oven zo weinig mogelijk, zodat de warmte niet verloren gaat.
- Houd de ovenruimte altijd schoon.

Informatie over energieverbruik in uitgeschakelde stand/stand-by

De technische gegevens met betrekking tot het verbruik in de uitgeschakelde stand/stand-by van het apparaat zijn te vinden op www.smeg.com op de speciale pagina voor het betreffende product.

Lichtbronnen

- Dit apparaat beschikt over lichtbronnen die vervangen kunnen worden door de gebruiker.

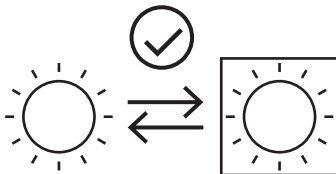

- De lichtbronnen in het product zijn geschikt voor werking bij een omgevingstemperatuur $\geq 300^{\circ}\text{C}$ en zijn bedoeld voor gebruik in toepassingen met hoge temperaturen zoals ovens.
- Dit apparaat bevat lichtbronnen met efficiëntieklasse "G".

BESCHRIJVING

Algemene beschrijving

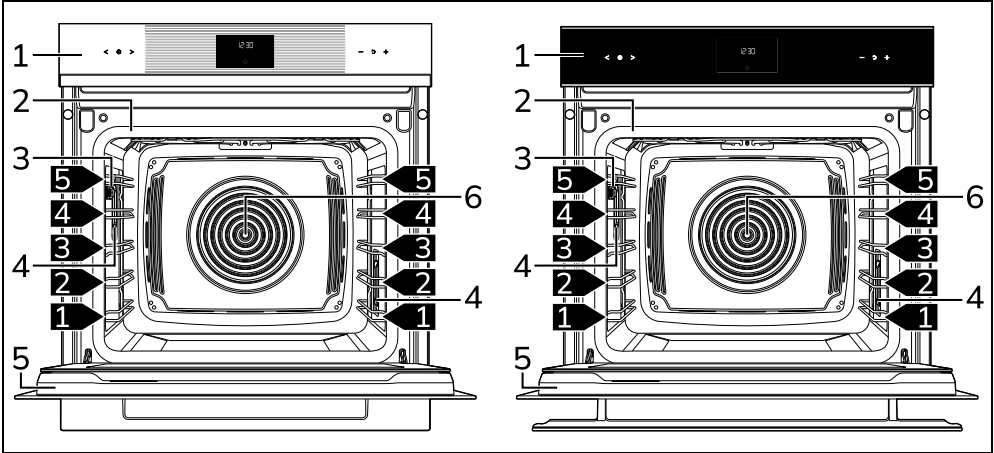

1 Bedieningspaneel

2 Pakking

3 Aansluiting temperatuursonde (alleen op bepaalde modellen)

4 Lamp

5 Deur

6 Ventilator

1,2,3 Niveau van het frame

Bedieningspaneel

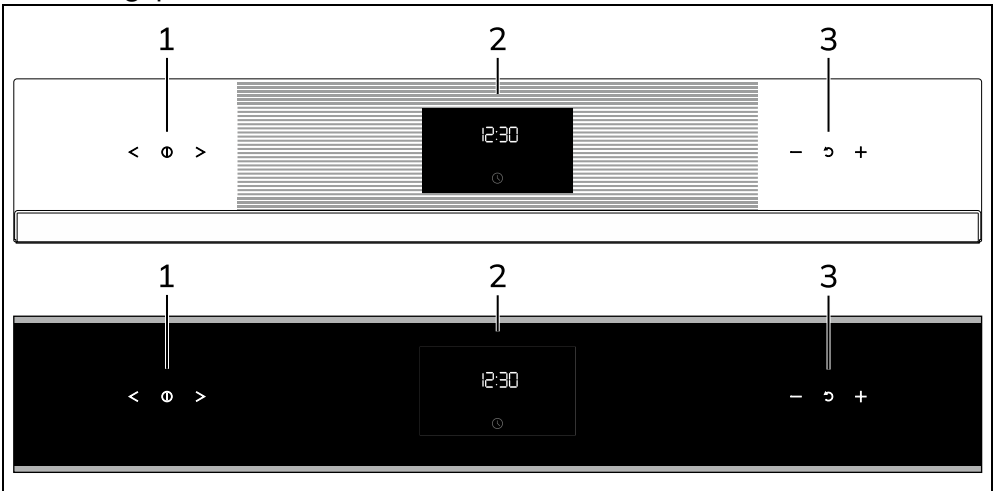

1 Functie-aanraaktoetsen

Met deze aanraaktoetsen kunt u:

- het apparaat in-/uitschakelen;
- een functie selecteren.

2 Digitale programmeereenheid

Geeft de actuele tijd, de gekozen functie, het gekozen vermogen, de gekozen bereidingstemperatuur en de eventuele

bereidingsduur weer.

3 Aanraaktoetsen voor temperatuurinstelling

Met deze aanraaktoetsen kunt u het volgende instellen:

- de bereidingstemperatuur;
- de duur van een functie;
- geprogrammeerde bereidingen;

- timer;
- een wijziging annuleren of terugkeren naar het vorige scherm.

Andere onderdelen

Plaatsbare vlakken

Het apparaat beschikt over vlakken om roosters en ovenschalen op verschillende hoogtes te plaatsen. De plaatsbare hoogtes worden begrepen van laag naar hoog.

Koelventilator

De ventilator zorgt voor de afkoeling van het apparaat, en wordt tijdens de bereiding in werking gesteld.

De werking van de ventilator veroorzaakt een normale luchtstroom die boven de deur naar buiten komt, en die nog even kan doorgaan nadat het apparaat werd uitgeschakeld.

Verlichting van de ovenruimte

De interne verlichting van het apparaat wordt ingeschakeld:

- als de deur wordt geopend;
- als de toets  op het display wordt ingedrukt;
- als een willekeurige functie wordt gekozen, met uitzondering van de

functies -  -  -  (afhankelijk van de modellen).

Accessoires

- Op sommige modellen zijn niet alle accessoires aanwezig.
- De accessoires die in contact kunnen komen met het voedsel zijn gemaakt van materialen conform de van kracht zijnde wetsbepalingen.
- De originele bijgeleverde of optionele accessoires kunnen worden aangevraagd bij erkende servicecentra. Gebruik alleen de originele accessoires van de fabrikant.

Rooster

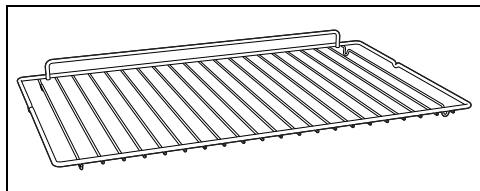

Nuttig voor het plaatsen van houders met voedsel in bereiding.

Ovenschaal

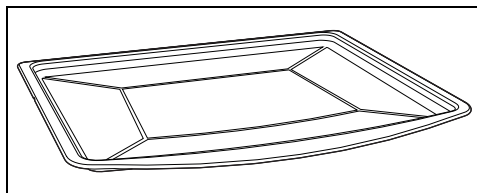

Handig voor het bereiden van taarten, pizza's, desserts uit de oven, koekjes.

Diepe ovenschaal

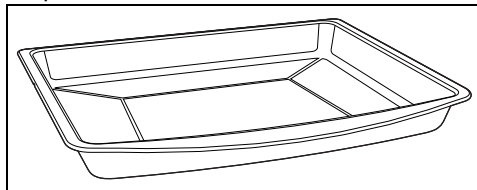

Nuttig om vet op te vangen afkomstig van voedsel op het bovenstaande rooster, of om taarten, pizza's en gebak, koekjes... te bakken.

Rooster voor ovenschaal

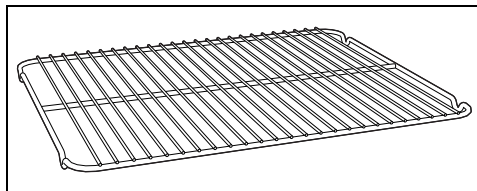

Om op een schaal te zetten, voor het bereiden van voedsel dat kan lekken.

Optionele accessoires (apart verkrijgbaar)

STONE2 of pizzasteen (enkel op sommige modellen)

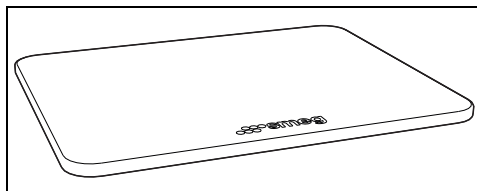

Ideaal accessoire voor het bakken van deegproducten (pizza, brood, focaccia...). Kan ook gebruikt worden voor delicate deegproducten zoals koekjes.

BBQ (grillpan met antiaanbaklaag voor barbecue)

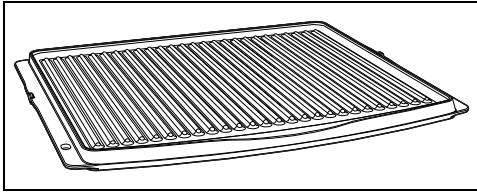

Accessoire met twee gebruikstoepassingen: de geribbelde kant wordt aanbevolen voor het grillen van vlees (filets, hamburgers...), terwijl het gladde oppervlak gebruikt kan worden voor het bakken van groenten, fruit, vis...

AIRFRY (Rooster voor olievrij frituren)

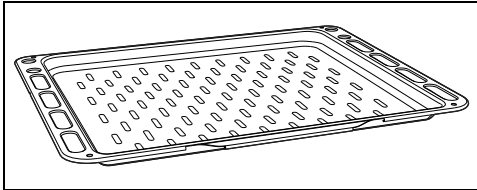

Aanbevolen accessoire voor het airfryen

van gepaneerde, voorgekookte en/of diepgevroren voedingsmiddelen (frietten, aardappel- of vleeskroketten, mozzarellaballetjes ...).

Verwijderbare sierstrips (alleen op bepaalde modellen)

Het apparaat is voorzien van verwijderbare sierstrips. De sierstrips van het apparaat kunnen vervangen worden door te kiezen uit de beschikbare kleuren; volg hiervoor de instructies in de apart aan te schaffen kit.



De optionele accessoires zijn verkrijgbaar bij erkende servicecentra. Gebruik alleen de originele accessoires van de fabrikant.

GEBRUIK

Vorbereiding



Zie Algemene veiligheidswaarschuwingen.

- Verwijder eventuele beschermfolie aan de binnen- en buitenzijde van het apparaat en van de accessoires.
- Verwijder eventuele etiketten (behalve het plaatje met technische gegevens) van de accessoires en de schappen.
- Verwijder en was alle accessoires van het apparaat (zie het hoofdstuk "REINIGING EN ONDERHOUD").

Eerste opwarming

1. Stel een bereidingstijd van minimaal een uur in (zie de paragraaf "Het gebruik van de oven").
2. Verwarm de lege ovenruimte op de maximale temperatuur om eventuele productieresten te verwijderen.

Tijdens de opwarming van het apparaat

- lucht de ruimte;
- verlaat de ruimte.

Gebruik van de accessoires

Roosters en ovenschalen

Roosters en ovenschalen moeten in de

zijgeleiders worden geplaatst tot aan het eindpunt.

- De mechanische veiligheidsblokkeringen, die de ongewenste verwijdering van het rooster voorkomen, moeten naar beneden en naar de binnenzijde van de ovenruimte gericht zijn.

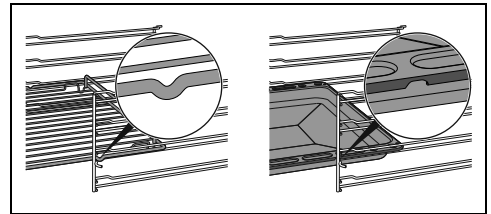

Plaats de roosters en de schalen voorzichtig in de ovenruimte, tot aan hun stoppositie.



Maak de ovenschalen schoon alvorens ze voor de eerste keer te gebruiken, om eventuele productieresten te verwijderen.

Rooster voor ovenschaal

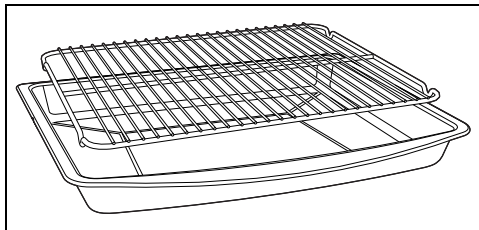

Het rooster voor de ovenschaal wordt in de schaal geplaatst. Zo wordt het vet apart van het voedsel opgevangen tijdens de bereiding.

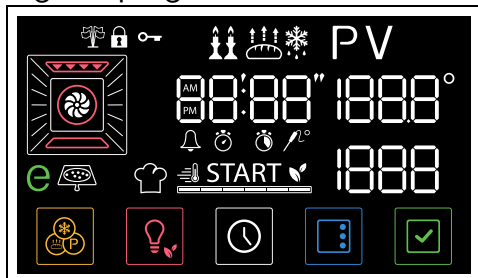

Digitale programmeereenheid









Het display toont de parameters en de waarden van de momenteel geselecteerde handeling. Om deze te gebruiken drukt u op de aanraaktoetsen op het bedieningspaneel of drukt u op de toetsen in het onderste gedeelte van het display, afhankelijk van de handelingen die u het apparaat wilt laten uitvoeren.

Aanraaktoetsen



Het bedieningspaneel is uitgerust met aanraaktoetsen die reageren op een lichte aanraking van het gewenste symbool.



- Met de aanraaktoetsen  en  kunt u de gewenste functie selecteren op het display.

 Houd de toetsen  of  ingedrukt om snel door de parameters te bladeren die u wilt aanpassen.

- Druk op de aanraaktoets  om de huidige functie te verlaten en terug te keren naar het klokscherm op het display.
- Met de aanraaktoetsen  en  kunt u de waarde van de geselecteerde

parameter verhogen of verlagen.

 Houd de toetsen  of  ingedrukt om de waarde van de geselecteerde parameter snel aan te passen.

- Druk op de aanraaktoets  om de geselecteerde parameter terug te zetten naar de vorige waarde.
- Druk op de aanraaktoets  om terug te keren naar het eerder geselecteerde scherm.

Eerste gebruik



 De oven kan niet worden ingeschakeld als de tijd niet is ingesteld.

Bij het eerste gebruik of na een langdurige stroomonderbreking wordt op het display van het apparaat de tekst 

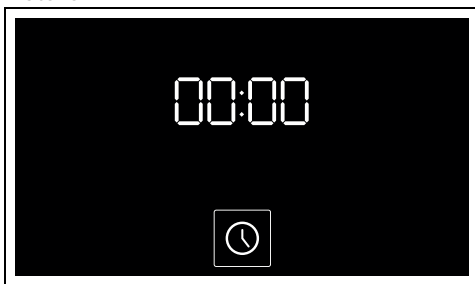
weergegeven en gaat de toets  knipperen. Om een bereiding te kunnen starten, zult u de huidige tijd moeten instellen.



De tijd instellen

1. Druk op de toets .
2. Met de aanraaktoetsen  en  selecteert u het gewenste tijdformaat ( of .

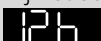
 Bij het selecteren van het formaat  verschijnt op het display de tekst **AM** (AM) of **PM** (PM).

3. Druk op de toets  om dit te bevestigen en verder te gaan met het instellen van het uur.

4. Druk op de aanraaktoetsen  en  om de huidige tijd in te stellen.
5. Druk op de toets  om het exacte uur te bevestigen en verder te gaan met het selecteren van de minuten.
6. Druk op de aanraaktoetsen  en  om de minuten van de huidige tijd in te stellen.
7. Druk op de toets  om te bevestigen.

 Het kan zijn dat u de huidige tijd moet wijzigen, bijvoorbeeld bij de overgang naar de zomertijd.

 Houd de toets  op het display enkele seconden ingedrukt om de bewerking te annuleren.

De tijd wijzigen

1. Houd in het hoofdmenu enkele seconden de toets  ingedrukt.



2. Voer de wijziging van de tijd uit zoals beschreven in punt 2 van het vorige hoofdstuk.

Lage helderheid

Na 2 minuten inactiviteit toont het display op het klokscherm de toets  en de huidige tijd in lage helderheid. In deze modus worden de aanraaktoetsen op het bedieningspaneel uitgeschakeld, met

uitzondering van de toets  op het





bedieningspaneel.

 Het display kan overschakelen naar de lage helderheidsmodus door op de toets  op het bedieningspaneel te drukken.

 Het display schakelt alleen over naar de lage helderheidsmodus als er geen warmte in de kookruimte aanwezig is. Bij elke druk op de aanraaktoetsen geeft het apparaat een geluidssignaal en verschijnt de tekst "Hot"

Heractivering van het display

Om het display en de aanraaktoetsen op het bedieningspaneel te activeren:

- Houd ca. 1 seconde de toets  ingedrukt op het display of druk op de toets  op het bedieningspaneel.

Het display wordt ingeschakeld en de aanraaktoetsen op het bedieningspaneel lichten op.

Het gebruik van de oven

 Algemene veiligheidswaarschuwingen.

 Wanneer het apparaat langer dan twintig minuten in afwachting is van een handeling door de gebruiker, wordt de tekst  op het display weergegeven. In dit geval is het niet mogelijk om de handeling voort te zetten en moet de aanraaktoets  op het bedieningspaneel worden ingedrukt.

Traditionele bereiding



De bereiding kan op elk moment worden onderbroken door de aanraaktoets  ingedrukt te houden.

1. Gebruik de aanraaktoetsen  en

 om de gewenste functie te selecteren (bijvoorbeeld

“GEVENTILEERD ”).

De toets  en de tekst **START** op het display zullen knipperen.

2. Druk op de aanraaktoetsen  en

 om de gewenste temperatuur in te stellen (bijv. “200 °C”).

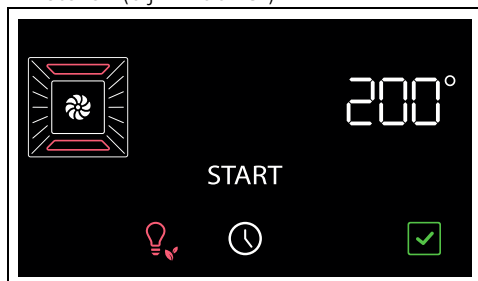

3. Druk op de toets  om de functie te starten.



De lopende functie wordt onderbroken als de oven deur geopend wordt. De functie wordt automatisch hervat zodra de oven deur gesloten wordt.

Voorverwarmingsfase

De bereiding wordt voorafgegaan door een voorverwarmingsfase die het apparaat sneller op de bereidingstemperatuur brengt. Deze fase wordt aangeduid door het controlelampje  en door het oplopen van de temperatuur .



De voorverwarmingsfase kan worden overgeslagen door de toets  enkele seconden ingedrukt te houden.

Aan het einde van de voorverwarming:

- gaat het controlelampje  uit;
- klinkt er een geluidssignaal;
- gaan het woord **START** en de toets  knipperen om aan te geven dat het gerecht in de oven kan worden getet.

Bereidingsfase



In deze fase wordt een "count up" weergegeven met de verstreken tijd vanaf het begin van het koken.

1. Open de deur
 2. Plaats het te bereiden gerecht in de kookruimte.
 3. Sluit de deur.
- of
- Wanneer het gerecht reeds in de kookruimte is geplaatst, drukt u op de toets  om de bereiding te starten.
4. Controleer de bereidingsstatus van het voedsel door de interne lamp aan te zetten.

Einde van de bereiding

5. Druk op de aanraaktoets  op het bedieningspaneel om de functie te verlaten.

Bereiding met tijdstelling



Met bereiding met tijdstelling wordt de functie bedoeld waarmee u met de bereiding kunt beginnen, en deze na een ingestelde tijd kan doen eindigen.

1. Selecteer bereidingsfunctie en -temperatuur, en druk op de toets .

Op het display knipperen de

controlelampjes  en .

2. Druk op de aanraaktoetsen  en

 op het bedieningspaneel om de

bereidingduur in te stellen (van 1 minuut tot 13 uur), bijvoorbeeld "25 minuten".

Geprogrammeerde bereiding





Met geprogrammeerde bereiding wordt de functie bedoeld waarmee een bereiding met tijdsinstelling op een door de gebruiker ingesteld tijdstip kan worden beëindigd en het apparaat automatisch wordt uitgeschakeld.







Uit veiligheidsoverwegingen is het niet mogelijk om enkel het tijdstip van het einde van de bereidingstijd in te stellen, zonder dat de tijdsduur ervan wordt ingesteld.

1. Selecteer bereidingsfunctie en -temperatuur, en druk op de toets .

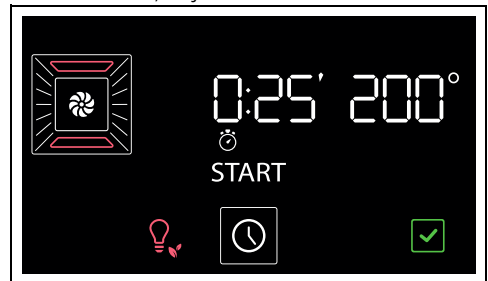
Op het display knippen de controlelampjes  en .

2. Druk op de aanraaktoetsen  en  op het bedieningspaneel om de bereidingduur in te stellen (van 1 minuut tot 13 uur), bijvoorbeeld "25 minuten".



3. Druk op de toets . Op het display knippen de controlelampjes  en .

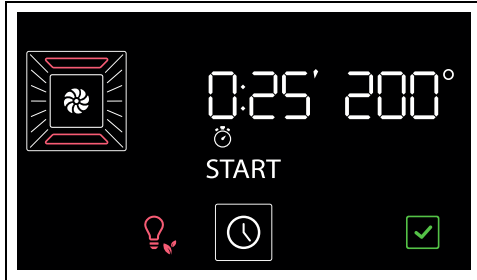

3. Druk op de toets  op het display om de bereidingduur te bevestigen.



Houd er daarbij rekening mee dat aan de duur van de bereiding een enkele minuut voor de voorverwarming van de oven dient te worden toegevoegd.

4. Druk op de toets  om de functie te starten.

Na het voorverwarmen:

5. Zet het eten in de kookruimte.
6. Sluit de deur en de bereiding start automatisch opnieuw.

De ingestelde bereidingsduur wordt aangegeven door het geleidelijk teruglopen van de tijd op het numerieke display en op de segmentbalk .



Aan het einde van de bereidingstijd klinkt een geluidssignaal en op het display verschijnt de tekst .



7. Druk op de aanraaktoets  op het bedieningspaneel om de functie te verlaten.





Als de toets  wordt ingedrukt, wordt de functie opnieuw voorgesteld met dezelfde parameters als de zojuist voltooide functie.

Een bereiding met tijdsinstelling wissen

1. Houd de toets  op het display enkele seconden ingedrukt.
2. Druk op de aanraaktoets  op het bedieningspaneel totdat de bereidingduur wordt teruggezet naar nul.
3. Druk op de toets  om te bevestigen.

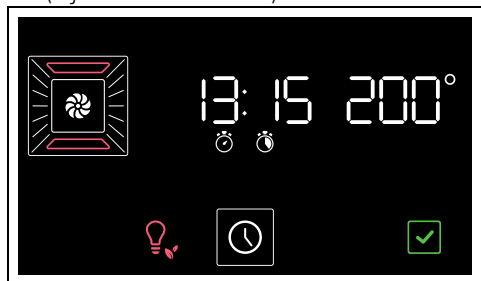
4. Druk op de aanraaktoetsen  en  om de eindtijd van de bereiding (bijvoorbeeld "13:15") in te stellen.



5. Druk op de toets  om de eindtijd van de bereiding te bevestigen.
6. Druk op de toets  om de functie te starten.

Het apparaat wacht het begin van de geprogrammeerde bereidingstijd af.

 In het tijdstip voor het einde van de bereiding zijn de minuten voor de voorverwarming opgenomen.

Aan het einde van de bereidingstijd klinkt een geluidssignaal en op het display verschijnt de tekst .



7. Druk op de aanraaktoets  op het bedieningspaneel om de functie te verlaten.

Een geprogrammeerde bereiding wissen

1. Houd een paar seconden de toets  ingedrukt.

Op het display knippen de controlelampjes  en .

2. Druk de toets  korte tijd in.

Op het display knippen de controlelampjes  en .

3. Druk op de aanraaktoetsen  op het bedieningspaneel totdat de bereidingsduur wordt teruggezet naar nul.

4. Druk op de toets  om te bevestigen.

 Op deze manier wordt alleen de geprogrammeerde bereidingstijd geannuleerd. De bereiding met tijdstelling begint onmiddellijk met de voorverwarmingfase.

Timer kookwekker tijdens een bereiding



 De kookwekker onderbreekt de bereiding niet, maar waarschuwt de gebruiker wanneer de ingestelde minuten verstreken zijn.

1. Druk op de toets .

Op het display knippen de controlelampjes  en .

2. Druk op de toets .

Op het display verschijnen de cijfers

 en het controlelampje  gaat knippen.

3. Druk op de aanraaktoetsen  en

 op het bedieningspaneel om de duur van de kookwekker in te stellen (van 1 minuut tot 13 uur).

4. Druk op de toets  om te bevestigen.

Als de timer kookwekker afloopt, klinkt er een geluidssignaal en op het display knippert het controlelampje .

5. Druk op een van de toetsen onder aan het display om het geluidssignaal te onderbreken.

Lijst van traditionele bereidingsfuncties

 Op sommige modellen zijn niet alle functies beschikbaar.

STATISCH

 Traditionele bereiding, geschikt voor de bereiding van één gerecht tegelijk. Ideaal voor het bereiden van gebraden vlees, vet vlees, brood en gevulde taarten.

GEVENTILEERD

 Intense en homogene bereiding. Ideaal voor koekjes, taarten en bereidingen op meerdere hoogtes tegelijk.

WARMELUCHT



De warmte wordt snel en gelijkmatig verdeeld. Geschikt voor alle gerechten, ideaal voor bereidingen op meerdere niveaus, zonder vermenging van geuren en smaken.

TURBO



Voor een snelle bereiding op meerdere steunniveaus zonder dat de aroma's gemengd worden. Ideaal voor omvangrijk voedsel waarvoor een intensieve bereiding nodig is.

GRILL



Hiermee kunt u optimale resultaten voor grillen en gratineren bereiken. Door deze functie aan het einde van de bereiding te gebruiken, krijgen de gerechten een gelijkmatig goudbruin korstje.

GEVENTILEERDE GRILL



Kan gebruikt worden voor het optimale grillen, ook van het dikste vlees. Ideaal voor grote stukken vlees.

ONDERWARMTE



De warmte is uitsluitend afkomstig van de bodem van de ovenruimte. Ideaal voor gebak en hartige taarten, vlaaien en pizza.

ONDERWARMTE WARMELUCHT



Om snel de bereiding af te ronden van gerechten die van buiten reeds gaar zijn, maar van binnen nog niet helemaal. Ideaal voor quiches, geschikt voor alle soorten gerechten.

PIZZA



Specifieke functie voor het bakken van pizza's. Ideaal voor pizza's, maar ook voor koekjes en taarten.

ECO



Deze functie wordt aanbevolen voor de bereiding op één vlak, met een laag energieverbruik.

Deze functie wordt aanbevolen voor alle soorten voedsel, behalve voedsel waarbij veel vocht vrijkomt (bijvoorbeeld groenten).

Voor een maximale besparing van de energie en een kortere bereidingstijd wordt het aanbevolen om de levensmiddelen in te overruimte te plaatsen zonder deze voor te verwarmen.



Open bij de ECO-functie de deur tijdens de bereiding niet.



In de ECO-functie duren de bereidingstijden (en de eventuele voorverwarming) langer en kunnen afhankelijk zijn van de hoeveelheid voedsel in de ovenruimte.



De ECO-functie is een delicate bereidingsfunctie en wordt aanbevolen voor bereidingen waarbij geen temperaturen van hoger dan 210°C nodig zijn; voor bereidingen met hogere temperaturen wordt geadviseerd om een andere functie te kiezen.

Advies voor bereidingen

Algemeen advies

- Gebruik de geventileerde functie voor het verkrijgen van een gelijkmatige bereidingsgraad op de verschillende niveaus.
- Het verhogen van de temperatuur verkort niet de bereidingsduur (het voedsel zou aan de buitenkant erg gaar kunnen zijn, maar minder aan de binnenkant).

Advies voor het bereiden van vleesgerechten

- De bereidingstijden hangen af van de dikte en van de kwaliteit van het voedsel, en van de smaak van de consument.
- Gebruik een vleesthermometer voor gebrad, of druk met een lepel op het gebrad. Als het gebrad stevig aanvoelt is het klaar, anders moet de bereiding nog een aantal minuten doorgaan.

Advies voor bereidingen met de grill en de geventileerde grill

- Het grillen van vlees kan zowel uitgevoerd worden bij koude als bij voorverwarme oven, als het resultaat van de bereiding moet gewijzigd worden.
- Bij de functie van de geventileerde grill wordt daarentegen aanbevolen om de ovenruimte eerst voor te verwarmen.
- Er wordt aanbevolen om het voedsel in het midden van het rooster te plaatsen.
- In de functie grill wordt het aanbevolen om voor een optimale bereiding de hoogste temperatuur in te stellen.

Advies voor het bereiden van gebak en koekjes

- Gebruik bij voorkeur metalen en donkerkleurige bakvormen; deze zullen de warmte beter absorberen.
- De temperatuur en de duur van de bereiding hangen af van de kwaliteit en de dikte van het deeg.
- Om te controleren of het gebak binnen gaar is, kunt u aan het einde van de bereiding een tandenstoker in het dikste punt steken. Wanneer het deeg niet aan de tandenstoker blijft plakken, is het gebak gaar.
- Wanneer het gebak inzakt wanneer het uit de oven wordt gehaald, moet bij de volgende bereiding de temperatuur ongeveer 10°C lager worden ingesteld, en moet eventueel een langere kooktijd geselecteerd worden.

Advies voor het ontdooien en het rijzen

- Plaats het ingevroren voedsel, zonder verpakking en in een recipiënt zonder deksel, op het eerste niveau van de ovenruimte.
- Vermijd opeenstapeling van voedingsmiddelen.
- Om vlees te ontdooien kunt u een rooster gebruiken op het tweede niveau, en een ovenschaal op het eerste niveau. Op deze manier blijft het voedsel niet in contact met de vloeistof van de ontdooiing.
- De meest delicate delen kunnen bedekt worden met aluminiumfolie.
- Voor het rijzen wordt aanbevolen om onderin de ovenruimte een bakje met water te zetten.

Om energie te besparen

- Stop de bereiding enkele minuten voordat de normale bereidingstijd verstrijkt. De bereiding zal gedurende de resterende minuten worden voortgezet

door de warmte die zich in de oven heeft opgehoopt.

- Open de deur van de oven zo weinig mogelijk, zodat de warmte niet verloren gaat.
- Houd de binnenkant van het apparaat altijd goed schoon.

Mini-handleiding accessoires

Gebruik het rooster om bakvormen/ovenschaalen op te zetten.

Als de ovenschaal met rooster niet aanwezig is, kan het rooster worden gebruikt om voedsel op te grillen met de diepe ovenschaal op het niveau eronder geplaatst om de braadsappan op te vangen.

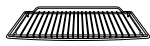

Rooster

Voor bereidingen op meerdere niveaus plaatst u twee roosters, waarbij u één niveau leeg laat tussen het ene en het andere rooster en gebruik de functie THERMO-

GEVENTILEERD  of ONDERWARMTE THERMO-GEVENTILEERD .

Gebruik de bakplaat voor de bereiding van koekjes en gebak, brood met een geringe dikte en voor bereidingen zonder toevoeging van vloeistof.



Ovenschaal

Geadviseerd wordt om de functie STATISCH  te gebruiken op het gewenste niveau.

Gebruik de diepe ovenschaal voor bereidingen op één steunhoogte.

Zet de diepe ovenschaal op het middelste niveau wanneer u de geventileerde functies



Diepe ovenschaal

gebruikt. Wanneer u de functie STATISCH  gebruikt, plaats de diepe ovenschaal dan op het gewenste niveau.

Zet de ovenschaal op het laatste niveau met de ovenschaal met rooster om

bereidingen met de GRILL-functie uit te voeren .



Rooster voor ovenschaal

Gebruik het rooster met ovenschaal om de braadsappan op te vangen.

Ontdek de recepten

Voor uitgebreide recepten voor verschillende categorieën gerechten en voor meer informatie en tips bij de bereiding, adviseren wij u om de speciale pagina op onze site www.smeg.com te bezoeken. Scan hiervoor de QR-code op het losse blad bij het product.

Aanwijzingen voor de toezichtinstellingen

Geforceerde ventilatie modus

de ECO-functie die ingezet wordt om de energie-efficiëntieklasse aan te duiden is in overeenstemming met de Europese norm EN 60350-1.

Zie paragraaf „Om energie te besparen

 in het hoofdstuk

Conventionele oven modus

Om de functie STATISCH te gebruiken, dient de voorverwarmingsfase te worden overgeslagen (zie paragraaf „Voorverwarmingsfase“ in het hoofdstuk GEBRUIK).

Zie paragraaf „Om energie te besparen

 in het hoofdstuk



Speciale functies

- Druk op de toets  op het display.



Om door de beschikbare functies te bladeren, drukt u op de aanraaktoetsen < en > totdat de gewenste speciale functie is geselecteerd.





Om de geselecteerde functie te verlaten, houdt u de toets  op het bedieningspaneel of de toets  op het display ingedrukt.





Om terug te keren naar het eerder geselecteerde scherm, drukt u op de toets  op het bedieningspaneel

STONE

 Geschikt voor bereidingen op steen. Te gebruiken met het afzonderlijk verkochte PPR2- of STONE-accessoire.



 Raadpleeg de instructies en gebruikstips die in de documentatie van het accessoire worden beschreven.

1. Open de deur.
2. Plaats het PPR2- of STONE-accessoire in de kookruimte (raadpleeg de specifieke handleiding van het accessoire).
3. Sluit de deur.
4. Druk in het menu speciale functies op de aanraaktoetsen  en  op het bedieningspaneel om de functie **St On** te selecteren.

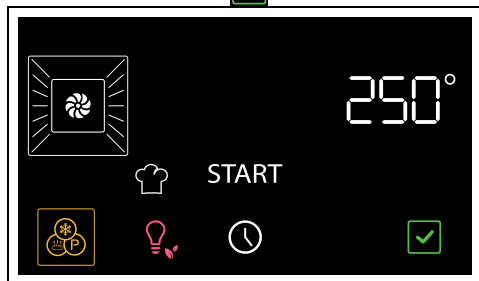

5. Druk op de toets  om te bevestigen.





6. Druk op de aanraaktoetsen  en  op het bedieningspaneel om de gewenste temperatuur te selecteren.
7. Druk op de toets  om de functie te starten.



 Net als bij normale kookfuncties kunt u het voorverwarmen overslaan en een geprogrammeerde bereiding met tijdstelling instellen.

8. Open aan het einde van de voorverwarming de deur en plaats het te bereiden gerecht op het accessoire.
9. Sluit de deur.
10. Druk op de aanraaktoets  op het bedieningspaneel om de functie te verlaten.

BBQ (Barbecue)

 Geschikt voor bereidingen met de barbecue. Te gebruiken met het afzonderlijk verkochte BBQ-accessoire.

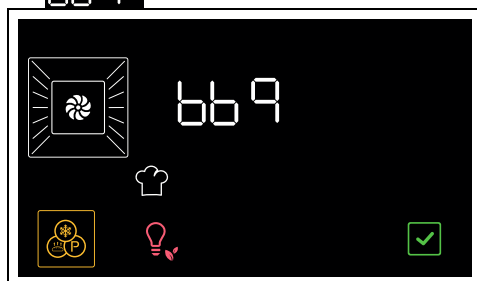

 Raadpleeg de instructies en gebruikstips die in de documentatie van het accessoire worden beschreven.

1. Open de deur.
2. Plaats het BBQ-accessoire in de kookruimte.
3. Sluit de deur.
4. Druk in het menu speciale functies op de aanraaktoetsen  en  op het bedieningspaneel om de functie **bbq** te selecteren.

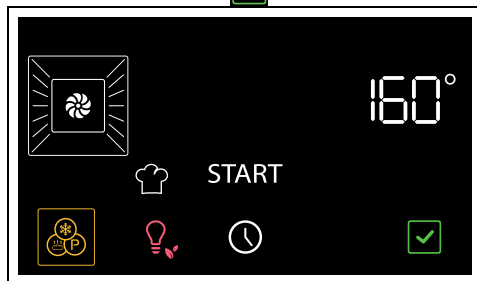

5. Druk op de toets  om te bevestigen.



6. Druk op de aanraaktoetsen  en  op het bedieningspaneel om de gewenste temperatuur te selecteren.

7. Druk op de toets  om de functie te starten.



 Net als bij normale kookfuncties kunt u het voorverwarmen overslaan en een geprogrammeerde bereiding met tijdstelling instellen.

8. Open aan het einde van de voorverwarming de deur en plaats het te bereiden gerecht op het accessoire.
9. Sluit de deur.
10. Druk op de aanraaktoets  op het bedieningspaneel om de functie te verlaten.

AIRFRY

 Ideaal voor olievrij frituren. Te gebruiken met het afzonderlijk verkochte AIRFRY-accessoire.

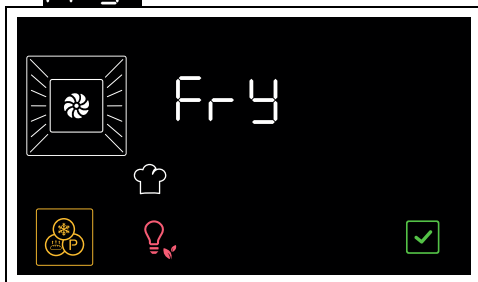

 Raadpleeg de instructies en gebruikstips die in de documentatie van het accessoire worden beschreven.

1. Druk in het menu speciale functies op de aanraaktoetsen  en  op het bedieningspaneel om de functie  te selecteren.



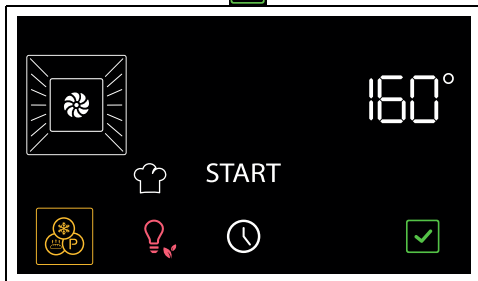

2. Druk op de toets  om te bevestigen.



3. Druk op de aanraaktoetsen  en  op het bedieningspaneel om de gewenste temperatuur te selecteren.

4. Druk op de toets  om de functie te starten.

 Net als bij normale kookfuncties kunt u het voorverwarmen overslaan en een geprogrammeerde bereiding met tijdstelling instellen.





5. Open aan het einde van de voorverwarming de deur en plaats het AIRFRY-accessoire met het te bereiden gerecht in de kookruimte.
6. Sluit de deur.
7. Druk op de aanraaktoets  op het bedieningspaneel om de functie te verlaten.



SABBAT

 Het apparaat vertoont een bepaald gedrag:

- De bereiding kan een onbepaalde tijd duren. Het is niet mogelijk om een bereidingsduur in te stellen.
- De oven verricht geen enkele vorm van voorverwarming.
- De bereidingstemperatuur die u kunt selecteren, varieert van 60 tot 150 °C.
- De lamp in de oven is gedeactiveerd. Bij het openen van de deur (indien aanwezig) of bij een handmatige activering gaat de lamp niet aan.
- De interne ventilator is gedeactiveerd.
- De aanraaktoetsen en de geluidssignalen zijn gedeactiveerd.

 U kunt geen enkele parameter wijzigen als de functie Sabbath bereiding geactiveerd is. Elke handeling op de aanraaktoetsen van het bedieningspaneel en/of op de toetsen van het display heeft geen effect.

1. Druk in het menu speciale functies op de aanraaktoetsen  en  op het bedieningspaneel om de functie  te selecteren.
2. Druk op de toets  om te bevestigen.

3. Druk op de aanraaktoetsen  en  op het bedieningspaneel om de gewenste temperatuur in te stellen (bijvoorbeeld "90 °C").



4. Druk op de toets  om de functie te starten.



Om de functie te verlaten:

1. Houd de toets  op het display enkele seconden ingedrukt.
2. Wanneer het bedieningspaneel opnieuw wordt geactiveerd, drukt u op de aanraaktoets  om de functie te verlaten.

RIJZEN

 Deze functie is bijzonder geschikt voor het laten rijzen van deeg.



1. Druk in het menu speciale functies op de aanraaktoetsen  en  om de functie  te selecteren.

 Als de binnentemperatuur hoger is dan verwacht, wordt de functie niet geactiveerd. Bij elke druk op de toets  klinkt een geluidssignaal en verschijnt de tekst "Hot" op het display. Laat het apparaat afkoelen alvorens de functie te activeren.

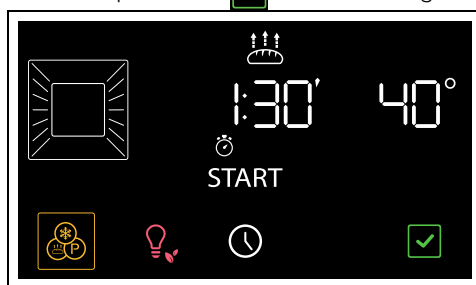

2. Open de deur.
3. Plaats het de rijzen deeg op het tweede niveau in het apparaat.
4. Sluit de deur.

5. Druk op de toets  om te bevestigen.



6. Druk op de aanraaktoetsen  en  op het bedieningspaneel om de temperatuur te wijzigen (van 25 °C tot 40 °C)

7. Druk op de toets .

8. Druk op de aanraaktoetsen  en  op het bedieningspaneel om de rijstijd in te stellen.

9. Druk op de toets  om te bevestigen.

10. Druk op de toets  om de functie te starten.

11. Druk op de aanraaktoets  op het bedieningspaneel om de functie te verlaten.

 Voor het rijzen wordt aanbevolen om onderin de kookruimte een bakje met water te zetten.

ONTDOOIEN

 Met deze functie kunt u met een instelbare tijd levensmiddelen ontdooien.

1. Druk in het menu speciale functies op de aanraaktoetsen  en  op het

bedieningspaneel om de functie  te selecteren.





Als de binnentemperatuur hoger is dan verwacht, wordt de functie niet geactiveerd. Bij elke druk op de toets



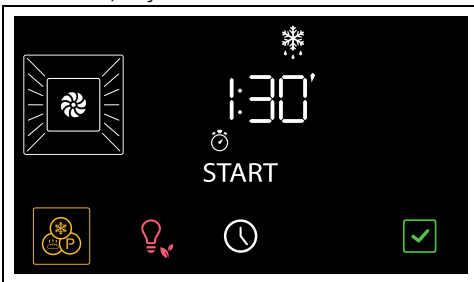

klinkt een geluidssignaal en verschijnt de tekst "Hot" op het display
Laat het apparaat afkoelen alvorens de functie te activeren.

2. Open de deur.
3. Zet het gerecht dat moet worden ontdooid in de kookruimte.
4. Sluit de deur.
5. Druk op de toets  om te bevestigen.
6. Druk op de toets 
7. Druk op de aanraaktoetsen  en  op het bedieningspaneel om de ontdooitijd in te stellen (van 1 minuut tot 13 uur), bijvoorbeeld "1:30".



8. Druk op de toets  om te bevestigen.
9. Druk op de toets  om de functie te starten.

Aan het einde verschijnt de knipperende tekst  op het display en klinkt er een geluidssignaal.

10. Druk op de aanraaktoets  op het bedieningspaneel om de functie te verlaten.

11. Hieronder een referentietabel met de ontdooitijden per voedselsoort.

Types	Gewicht (kg)	Tijd
Vlees	0,5	1h 45m
Vis	0,4	0h 40m
Brood	0,3	0h 20m
Gebak	1,0	0h 45m

Secundaire functies

De toetsen in het onderste gedeelte van het display hebben enkele secundaire functies:

KOOKWEKKER



De timer kookwekker waarschuwt de gebruiker alleen als de ingestelde minuten zijn verstreken.

1. Druk in het hoofdmenu op de toets 

Op het display verschijnen de cijfers



en het controlelampje  gaat knipperen.

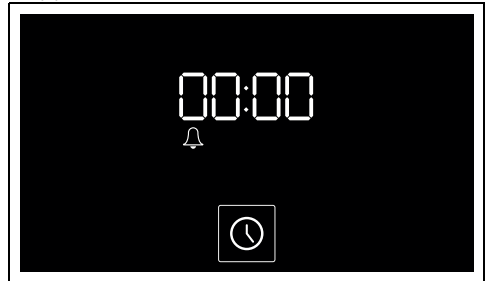



2. Druk op de aanraaktoetsen  en  op het bedieningspaneel om de duur van de kookwekker in te stellen (van 1 minuut tot 13 uur).
3. Druk op de toets  om te bevestigen.
4. Als de timer kookwekker afloopt, klinkt er een geluidssignaal en op het display knippert het controlelampje .
5. Druk op een van de toetsen onder aan het display om het geluidssignaal te onderbreken.

TIJD

1. Houd de toets  in het hoofdmenu enkele seconden ingedrukt.



2. Druk op de aanraaktoetsen  en  op het bedieningspaneel om het gewenste tijdformaat te selecteren (12h of 24h).

 Bij het selecteren van het formaat 12h verschijnt op het display de tekst **AM** (AM) of **PM** (PM).



3. Druk op de toets  om dit te bevestigen en verder te gaan met het instellen van het uur.
4. Druk op de aanraaktoetsen  en  om de huidige tijd in te stellen.
5. Druk op de toets  om het exacte uur te bevestigen en verder te gaan met het selecteren van de minuten.
6. Druk op de aanraaktoetsen  en  om de minuten van de huidige tijd in te stellen.
7. Druk op de toets  om te bevestigen.

 Houd de toets  enkele seconden ingedrukt om de bewerking te annuleren.

Instellingen

- Houd de toets  in het hoofdmenu

enkele seconden ingedrukt.



 Houd de toets  enkele seconden ingedrukt om het instellingenmenu te verlaten en de aangebrachte wijzigingen te annuleren.

Toetsblokkering (kinderblokkering)

 Deze stand blokkeert na 2 minuten normale werking automatisch de bedieningen van het apparaat, zonder enige tussenkomst van de gebruiker.



1. Open het instellingenmenu en druk op de toets  totdat de toetsblokkering kan worden geselecteerd.

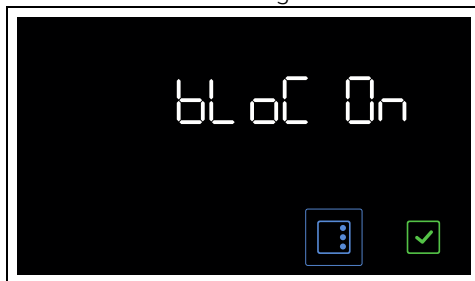

2. Druk op de aanraaktoetsen  en  op het bedieningspaneel om de functie toetsblokkering te activeren.



3. Druk op de toets  om te bevestigen. Na twee minuten inactiviteit wordt de blokkering geactiveerd.

 Bij de normale werking wordt de toetsblokkering door het controlelampje  aangeduid



Als de toetsen van het display of het bedieningspaneel worden aangeraakt, verschijnt de tekst

Loch twee seconden lang op het display.

De blokkering tijdelijk uitschakelen:

1. Druk tijdens het koken op een toets op het display.



2. Wanneer "Loch On" op het display verschijnt, houdt u de toets  een paar seconden ingedrukt.

De blokkering wordt na twee minuten inactiviteit weer actief.

Om de blokkering te deactiveren:

1. Druk tijdens het koken op een toets op het display.
2. houd een paar seconden de toets  ingedrukt
3. Volg de hierboven beschreven instructies om de blok OFF in te stellen.



Show-Room stand (enkel voor exposanten)

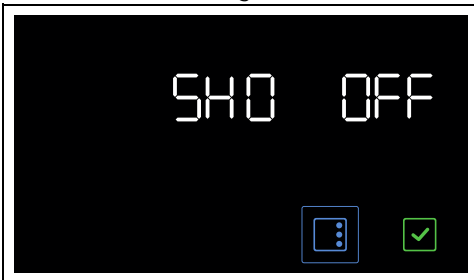

Deze stand laat toe om de verwarmingselementen te deactiveren, terwijl men toch gebruik kan maken van het bedieningspaneel.

1. Open het instellingenmenu en druk op de toets  totdat de functie show-room kan worden geselecteerd.



2. Druk op de aanraaktoetsen  en  op het bedieningspaneel om de functie show-room te activeren.

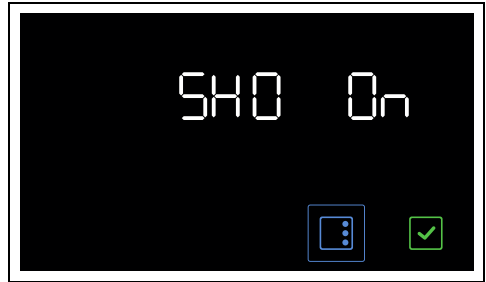

3. Druk op de toets  om te bevestigen.



Het controlelampje  gaat op het display branden om aan te geven dat de show-room stand is geactiveerd.



Om de oven normaal te gebruiken, moet deze functie op UIT ingesteld worden.



Functie Warmte behouden

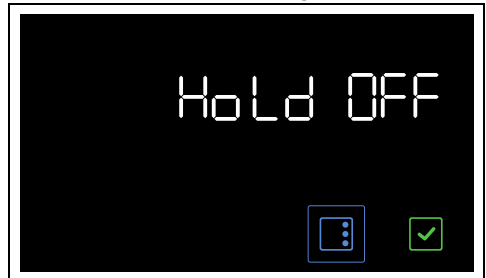

In deze stand kan het apparaat aan het einde van een bereiding met een ingestelde tijd (als deze niet handmatig wordt onderbroken) het zojuist bereide voedsel een uur (op lage temperatuur) warmhouden, zonder dat de organoleptische eigenschappen en de smaak die tijdens de bereiding zijn verkregen, verloren gaan.

1. Open het instellingenmenu en druk op de toets  totdat de functie Warmte behouden kan worden geselecteerd.



2. Druk op de aanraaktoetsen  en  op het bedieningspaneel om de functie Warmte behouden te activeren.



3. Druk op de toets  om te bevestigen.



 Om de oven normaal te gebruiken, moet deze functie op UIT ingesteld worden.

Displayhelderheid

 Met deze modus kunt u de helderheid van het display aanpassen.

1. Open het instellingenmenu en druk op de toets  totdat de functie displayhelderheid kan worden geselecteerd.



2. Druk op de aanraaktoetsen  en  op het bedieningspaneel om de gewenste helderheid in te stellen, van waarde 1 (lage helderheid) tot waarde 5 (hoge helderheid).
3. Druk op de toets  om te bevestigen.

Geluid

 Iedere keer dat u op de symbolen op het display drukt laat het apparaat een geluid horen. Met deze instelling kunt u dit deactiveren.

1. Open het instellingenmenu en druk op de toets  totdat de geluidfunctie kan worden geselecteerd.



2. Druk op de aanraaktoetsen  en

 op het bedieningspaneel om het geluid uit te schakelen dat wordt geassocieerd met het aanraken van de symbolen op het display.

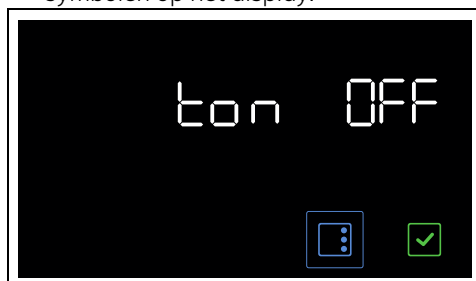

3. Druk op de toets  om te bevestigen.

Overige instellingen

Eco light



Om meer energie te besparen worden de lampen in de ovenruimte ongeveer een minuut na het begin van de bereiding of het openen van de ovendeur automatisch uitgezet.



Stel deze stand in op Off om te voorkomen dat het apparaat de lamp automatisch na een minuut uitschakelt.



In de fabriek is de functie Eco light ingesteld op On.

- Om de functie Eco light uit te schakelen

houdt u de toets  enkele seconden ingedrukt.

- Om de functie Eco light weer in te schakelen houdt u de toets  enkele seconden ingedrukt.

REINIGING EN ONDERHOUD

Reiniging van het apparaat



Zie Algemene veiligheidsaanschuivingen.

Reiniging van de oppervlakken

Om de oppervlakken in goede staat te houden, moeten ze na elk gebruik gereinigd worden nadat ze afgekoeld zijn.

Dagelijkse gewone reiniging

Gebruik altijd en uitsluitend specifieke producten, die geen schurende of zure stoffen op chloorbasis bevatten. Giet het product op een vochtige doek en wrijf het over het oppervlak, spoel zorgvuldig af, en droog met een zachte doek of met een microvezeldoek.

Voedselresten of -vlekken

Gebruik in geen geval metalen sponzen of scherpe krabbers zodat de oppervlakken niet worden beschadigd.

Gebruik normale en niet-schurende producten, en eventueel houten of plastic gerei. Spoel zorgvuldig, en droog met een zachte doek of met een microvezeldoek. Laat etensresten op basis van suiker (bijv. marmelade) in het apparaat niet opdrogen, dit kan het email binnenin aantasten.

Reiniging van de deur

Demontage van de deur

Om de reiniging van de oven te vergemakkelijken, kunt u de ovendeur verwijderen en op een theedoek leggen. Ga voor de verwijdering van de deur als

volgt te werk:

1. Open de deur volledig en plaats de twee pinnetjes in de openingen van de scharnieren zoals op de afbeelding.

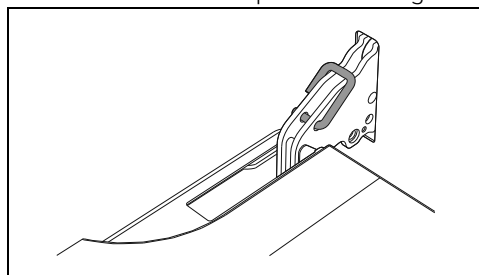

2. Neem de deur aan beide kanten en met beide handen vast, hef ze op aan een hoek van ongeveer 30°, en verwijder ze.

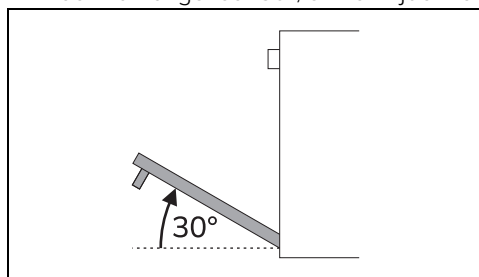

3. Om de deur weer te monteren, moeten de scharnieren in de daarvoor bestemde openingen in de oven geplaatst worden,

zodat de gleuven A helemaal op de openingen steunen.

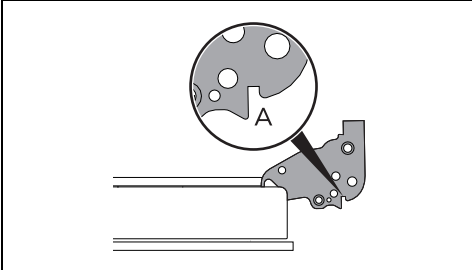

4. Laat de deur zakken zodat ze geplaatst wordt, en verwijder de pinnetjes uit de openingen in de scharnieren.

Reiniging van de ruiten van de deur

Er wordt aangeraden om deze steeds schoon te houden. Gebruik absorberend keukenpapier. Gebruik in geval van hardnekkig vuil een vochtige spons en een gewoon reinigingsmiddel.

Demontage van de binnenruiten

Voor een gemakkelijke schoonmaak, kunnen de binnenruiten van de deur worden gedemonteerd.

1. Blokkeer de deur met de daarvoor bestemde pinnetjes.
2. Maak de achterste pinnen van de binnenruit los door ze achteraan voorzichtig naar boven te trekken, en volg de beweging die wordt aangeduid door de pijlen 1.

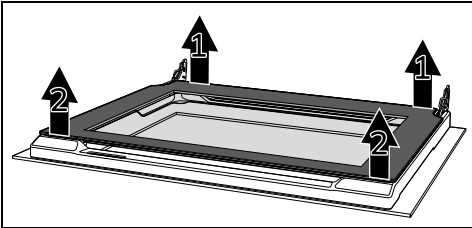

3. Maak de voorste pinnen los en volg de beweging die wordt aangeduid door de pijlen 2
4. Neem vervolgens de binnenruit uit het voorprofiel.

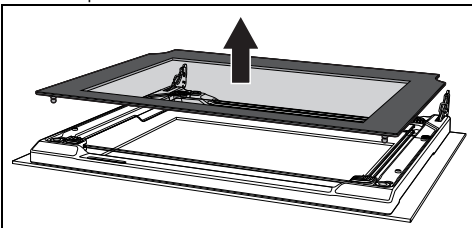

5. Schuif de tussenruit naar de onderkant van de deur en til hem vervolgens omhoog.

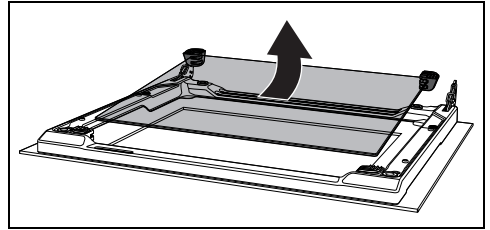

OPMERKING: Bij sommige modellen bestaat de tussenruit uit twee ruiten.

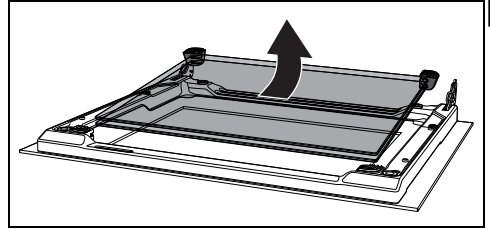

Tijdens deze fase kan het gebeuren dat de bovenste rubbers loskomen uit hun zittingen.

6. Plaats de voorste rubbers in hun zitting. De voeten van de rubbers moeten naar het buitenste glas gericht zijn

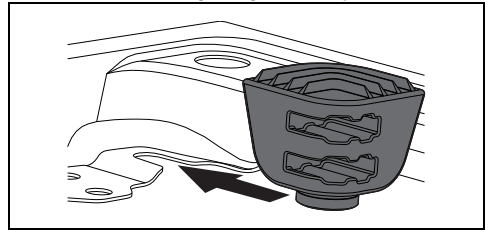

7. Maak de buitenruit schoon, evenals de eerder verwijderde ruiten.

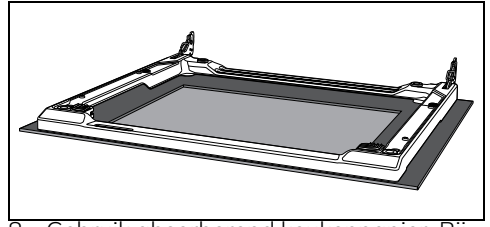

8. Gebruik absorberend keukenpapier. Bij hardnekkig vuil moet een vochtige spons en een neutraal reinigingsmiddel gebruikt worden.

9. Breng de tussenruit weer aan en plaats de binnenruit terug.

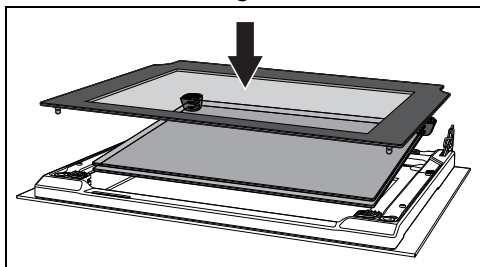

De tussenruit moet zodanig worden teruggeplaatst op de geopende deur, dat de zeefdruk in de hoek zowel vanaf de linker-als rechterkant leesbaar is (het ruwe gedeelte van de zeefdruk moet naar de buitenruit van de deur gericht zijn).

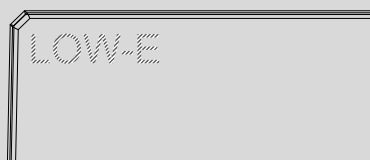

10. Zet de 4 pinnen van de binnenruit goed vast in hun zittingen in de deur.

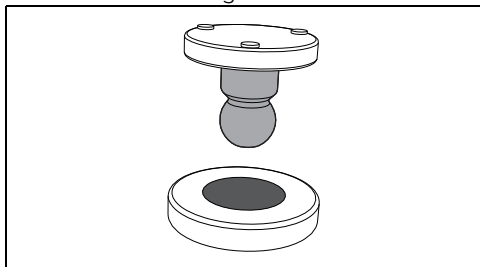

Reiniging van de ovenruimte

Om de ovenruimte in goede staat te houden, moet hij na afkoeling regelmatig gereinigd worden.

Laat geen voedselresten in de ovenruimte opdrogen aangezien daardoor de lak beschadigd kan raken.

Verwijder de uitneembare delen alvorens de ovenruimte te reinigen.

Voor een eenvoudige reiniging wordt aanbevolen om het volgende te demonteren:

- de deur;

- de frames voor roosters/ovenschalen.



In geval van gebruik van specifieke reinigingsproducten wordt aanbevolen om het apparaat circa 15/20 minuten op de maximale temperatuur te laten functioneren om eventuele resten te verwijderen.

Drogen

Door de bereiding van gerechten ontstaat vocht in de ovenruimte. Dit is normaal en is niet van invloed op de correcte werking van het apparaat.

Aan het einde van elke bereiding:

1. laat het apparaat afkoelen;
2. verwijder vuil uit de ovenruimte;
3. maak de ovenruimte droog met een zachte doek;
4. laat de deur lang genoeg open staan zodat de ovenruimte volledig kan opdrogen.

Reiniging van de sonde (enkel op sommige modellen)

Laat de temperatuursonde na elk gebruik afkoelen en maak hem daarna schoon.

Maak de punt (het metalen deel) van de temperatuursonde schoon met water, een neutraal afwasmiddel en een zachte spons. Maak de rest schoon met een zachte doek bevochtigd met water.

Was de temperatuursonde niet in de afwasmachine, omdat de elektrische onderdelen van de stekker dan beschadigd kunnen raken.

Droog de temperatuursonde vervolgens goed af.

Verwijderen van de geleiderframes voor de roosters/ovenschalen

Als de geleiderframes voor de roosters/ovenschalen worden verwijderd, kan de reiniging van de zijdelen makkelijker uitgevoerd worden.

Om de geleiderframes voor de roosters/ovenschalen te verwijderen:

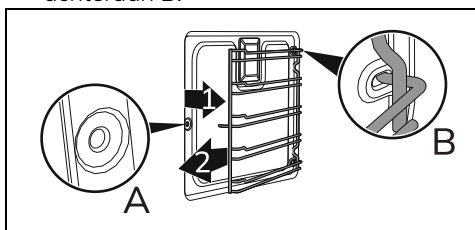

- Trek het frame naar de binnenkant van de oven zodat het uit de klemverbinding A komt, en verwijder het uit de zittingen achteraan B.







- Herhaal na de reiniging de net beschreven handelingen om de geleiderframes voor de roosters/ovenschalen weer aan te brengen.

Speciale functies

- Druk op de toets  op het display.

 Om door de beschikbare functies te bladeren, drukt u op de aanraaktoetsen  en  totdat de gewenste speciale functie is geselecteerd.

 Om de geselecteerde functie te verlaten, houdt u de toets  op het bedieningspaneel of de toets  op het display ingedrukt.

 Om terug te keren naar het eerder geselecteerde scherm, drukt u op de toets  op het bedieningspaneel

Vapor Clean (enkel op sommige modellen)

 Algemene veiligheidswaarschuwingen

 De functie Vapor Clean is een reinigingsprocedure die de verwijdering van vuil vergemakkelijkt. Dankzij deze procedure is het mogelijk om de binnenzijde van de oven uiterst eenvoudig te reinigen. De vuilresten worden verzacht door de warmte en door de waterdamp, zodat ze makkelijker kunnen verwijderd worden.

Vorbereiding

Voordat de reinigingscyclus Vapor Clean wordt gestart:

- Verwijder alle accessoires uit de oven.
- Indien aanwezig, de temperatuursonde verwijderen.
- Verwijder de zelfreinigende panelen, indien aanwezig.
- Giet ongeveer 120cc water op de bodem van de ovenruimte. Let op dat het water niet uit de uitsparing komt.
- Sproei met behulp van een spuitfles



een oplossing van water en afwasmiddel op de binnenzijde van de ovenruimte. Sproei op de zijwanden, de bovenwand, het bodemvlak en de deflector.



 Er wordt aanbevolen om maximaal 20 maal te sproeien.

 Niet op de deflector sproeien indien deze een zelfreinigende coating heeft.

- Sluit de deur.
- Tijdens de geassisteerde reinigingscyclus moeten de zelfreinigende panelen (indien aanwezig), die eerder verwijderd werden, apart met lauw water en weinig reinigingsmiddel gereinigd worden.

Instelling van de reinigingscyclus Vapor Clean

 Als de binnentemperatuur hoger is dan verwacht, wordt de functie niet geactiveerd. Bij elke druk op de toets  klinkt een geluidssignaal en verschijnt de tekst "Hot" op het display. Laat het apparaat afkoelen alvorens de functie te activeren.

1. Druk in het menu speciale functies op de aanraaktoetsen  en  op het bedieningspaneel om de functie  te selecteren.

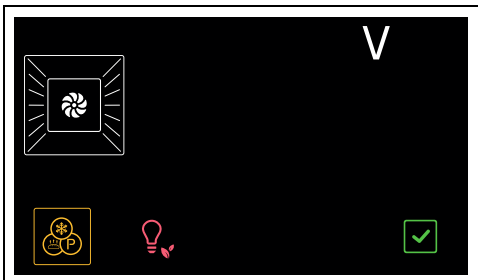

2. Druk op de toets  om te bevestigen.

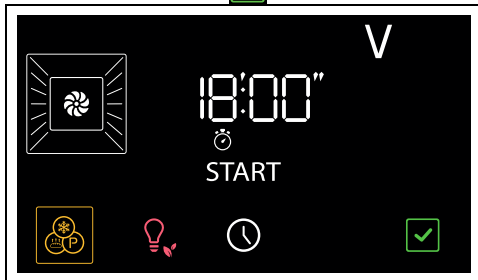

3. Druk op de toets  om de functie te starten.

 De parameters van de temperatuur en de tijdsduur kunnen niet gewijzigd worden door de gebruiker.

Aan het einde verschijnt de knipperende tekst **End** op het display en klinkt er een geluidssignaal.



4. Druk op de aanraaktoets  op het bedieningspaneel om de functie te verlaten.

Geprogrammeerde Vapor Clean

Het tijdstip waarop de functie Vapor Clean begint kan net zoals de andere functies worden geprogrammeerd.

1. Selecteer de functie Vapor Clean en druk op de toets .

Op het display knipperen de controlelampjes  en .

2. Druk op de aanraaktoetsen  en  op het bedieningspaneel om de eindtijd van de functie in te stellen.

3. Druk op de toets  om te bevestigen.

Het apparaat wacht tot het ingestelde tijdstip voor het starten van de functie Vapor Clean is bereikt.

Einde van de Vapor Clean-functie

1. Druk op de aanraaktoets  op het bedieningspaneel om de functie af te sluiten.
2. Open de deur en verwijder het minst hardnekkige vuil met een microvezeldoek.

3. Gebruik een sponsje met messingdraden voor het hardnekkige vuil.
4. Voor vetresten kunt u een specifiek ovenreinigingsproduct gebruiken.
5. Verwijder het resterende water uit de ovenruimte.
6. De zelfreinigende panelen en de geleiderframes voor roosters/ovenschalen, indien aanwezig, verwijderen.

Voor een grotere hygiëne en om te voorkomen dat het voedsel naar gaat ruiken:

- beveelt men aan om de ovenruimte circa 10 minuten lang met de geventileerde functie bij 160°C te drogen.
- Als er zelfreinigende panelen aanwezig zijn, wordt aanbevolen om de ovenruimte met een gelijktijdige katalysecyclus te drogen.

 Draag rubberen handschoenen tijdens deze werkzaamheden.

 Om de handmatige reiniging van moeilijk bereikbare delen te vereenvoudigen, is het raadzaam de deur te verwijderen.

Pyrolyse (alleen op sommige modellen)

 Zie Algemene veiligheidswaarschuwingen.

 De pyrolyse is een automatische reinigingsprocedure met hoge temperaturen, die het vuil zal oplossen. Dankzij deze procedure is het mogelijk om de binnenkant van de ovenruimte zeer eenvoudig te reinigen.

Vorbereiding



Voor u de pyrolyse inschakelt:

- Maak de interne ruit schoon overeenkomstig de gebruikelijke instructies.
- Verwijder voedselresten of gemorste sporen van vroegere bereidingen uit de ovenruimte.
- Verwijder alle accessoires uit de oven.
- Verstuf in geval van hardnekkige afzettingen een reinigingsproduct voor ovens op de ruit (respecteer de waarschuwingen die aangeduid worden op het product zelf); laat 60 minuten inwerken, spoel daarna, en

droog de ruit met keukenpapier of met een microvezeldoek.

- Verwijder de temperatuursonde, indien aanwezig.
- Verwijder de geleiderframes voor roosters/ovenshalen.
- Sluit de deur.

Instelling van de pyrolyse

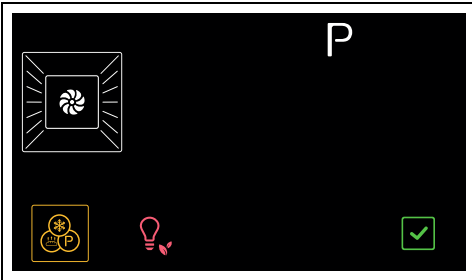

1. Druk in het menu speciale functies op de aanraaktoetsen  en  op het bedieningspaneel om de functie  te selecteren.

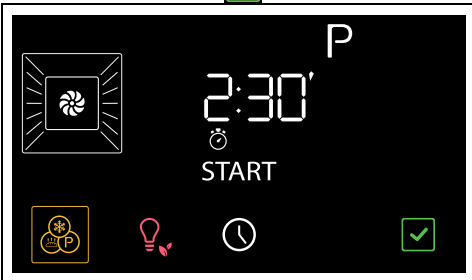

2. Druk op de toets  om te bevestigen.



Op het display wordt de duur van de pyrolyse (door de fabrikant ingesteld op 2:30 uur) weergegeven.

3. Druk op de aanraaktoetsen  en  op het bedieningspaneel om de duur van de pyrolyse in te stellen van minimaal 2:30 uur tot maximaal 3:30 uur.



Aanbevolen tijdsduur voor de pyrolyse:

- Weinig vuil: 2:30
- Middelmatig vuil: 3:00
- Zeer vuil: 3:30

4. Druk op de toets  om te bevestigen.



De pyrolyse kan niet gestart worden als de temperatuursonde (indien aanwezig) in de specifieke aansluiting is aangebracht.

5. 2 minuut na aanvang van de pyrolyse wordt de deur geblokkeerd (het controlelampje  van de deurblokkering gaat branden), door een inrichting die elke poging tot opening verhindert.



Het is niet mogelijk om een functie te selecteren wanneer de deurblokkering ingeschakeld is. De aanraaktoetsen blijven tot het einde van de functie gedeactiveerd.



De deur blijft geblokkeerd tot de temperatuur binnenin de kookruimte een veilig niveau bereikt.



Tijdens de Pyrolyse maken de ventilatoren meer geluid omdat ze sneller draaien. Dit maakt deel uit van de normale werking om de warmte beter af te voeren. Na de Pyrolyse blijft de ventilatie automatisch ingeschakeld, en dit lang genoeg zodat oververhitting van de wanden van de meubels en de voorkant van de oven wordt vermeden.





Tijdens de eerste Pyrolyse kunnen er onaangename geurtjes voorkomen, door verdamping van de olieachtige productiestoffen. Dit is een normaal verschijnsel dat na de eerste Pyrolyse verdwijnt.



Als het resultaat van de Pyrolyse bij de minimumtijdsduur niet voldoende is, wordt aanbevolen om voor de volgende reiningscyclus een langere tijdsduur in te stellen.

Einde van de pyrolyse

Aan het einde verschijnt de knipperende tekst  op het display en klinkt er een geluidssignaal.

1. Druk op de aanraaktoets  op het bedieningspaneel om de functie te verlaten.

2. Open de deur en verwijder resten met een vochtige microvezeldoek uit de kookruimte.

 Draag rubberen handschoenen tijdens deze werkzaamheden.



 Om de handmatige reiniging van moeilijk bereikbare delen te vereenvoudigen, is het raadzaam de deur te verwijderen.

Het is niet mogelijk om een functie te selecteren wanneer de deurblokkering ingeschakeld is.

Geprogrammeerde pyrolyse

Het tijdstip waarop de pyrolyse begint kan net zoals de andere functies worden geprogrammeerd.

1. Selecteer de pyrolysefunctie en druk op de toets .

Op het display knippen de controlelampjes  en .

2. Druk op de aanraaktoetsen  en

 op het bedieningspaneel om de eindtijd van de functie in te stellen.

3. Druk op de toets  om te bevestigen.

Het apparaat wacht tot het ingestelde tijdstip voor het starten van de pyrolyse is bereikt.

Buitengewoon onderhoud

Advies voor het onderhoud van de pakking

De pakking moet elastisch en zacht zijn.

- Gebruik een niet-schurende spons en lauwwarm water om de pakking schoon te houden.

Vervanging van de lamp voor de binnenverlichting

 **Elektrische spanning**
Gevaar voor elektrische schok

- Schakel de stroomtoevoer naar het apparaat uit.
- Gebruik beschermende handschoenen.

1. Verwijder alle accessoires uit de oven.
2. Verwijder de geleiderframes voor roosters/ovenshalen.

3. Verwijder de kap van de lamp met gereedschap (bijv. een lepel).

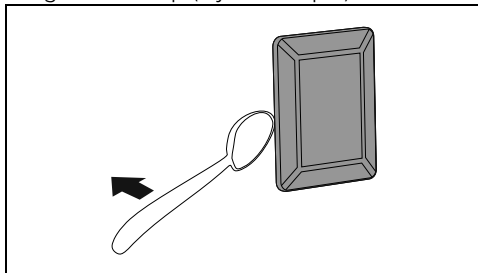

 Zorg ervoor dat het email op de wanden van de ovenruimte geen krassen oploopt.

4. Draai de lamp los en verwijder ze.

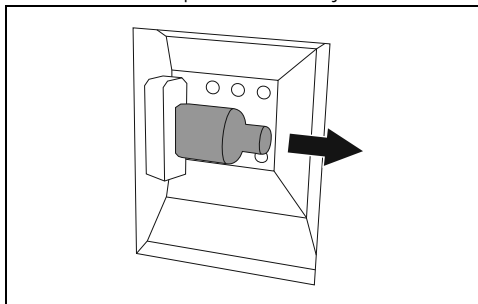

 Raak de halogeenlamp niet rechtstreeks met uw vingers aan, gebruik altijd isolerend materiaal.

5. Vervang de lamp door een soortgelijk exemplaar (40W).
6. Hermonteer de kap. Houd de geprofileerde binnenkant van het glas (A) naar de deur toe gericht.

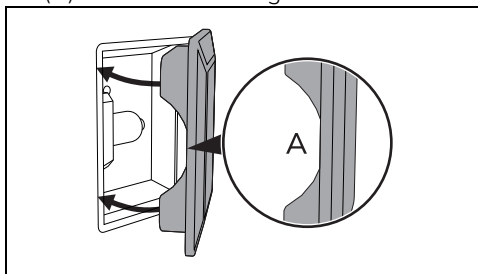

7. Druk de kap stevig aan zodat deze perfect op de fitting aansluit.

INSTALLATIE

Elektrische aansluiting

 Zie Algemene veiligheids waarschuwingen.

Algemene informatie

Controleer of de kenmerken van de netvoeding overeenstemmen met de gegevens op het identificatieplaatje. Het identificatieplaatje bevat de technische gegevens, het serienummer en de merknaam van het apparaat en is zichtbaar op het apparaat aangebracht. Dit plaatje mag nooit verwijderd worden. Zorg voor de aardverbinding met een kabel die ten minste 20 mm langer is dan de andere kabels.

Het apparaat kan op de volgende manieren functioneren:

- 220-240 V~

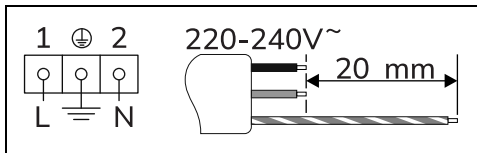

Driepolige kabel 3 x 1,5 mm².

 De waarden verwijzen naar de diameter van de interne geleider.

 De stroomkabels hebben afmetingen die rekening houden met de gelijktijdigheidsfactor (conform de norm EN 60335-2-6).

Vaste aansluiting

Breng op de lijn een meerpolige scheidingschakelaar aan met een contactopening die in overeenstemming met de installatievoorschriften, de volledige scheiding volgens overspanningscategorie III mogelijk maakt.

Voor de Australische/Nieuw-Zeelandse markt:

de geïntegreerde scheiding in de vaste aansluiting moet in overeenstemming met de norm AS/NZS 3000 zijn.

Aansluiting met stekker en stopcontact

Controleer of de stekker en het stopcontact van hetzelfde type zijn.

Gebruik geen verloopstekkers, adapters of aftakkingen, omdat ze oververhitting of brand zouden kunnen veroorzaken.

91477B620/D

Vervanging van de kabel

 Elektrische spanning
Gevaar voor elektrische schok

- Schakel de algemene stroomtoevoer uit.
1. Schroef de schroeven van het achterpaneel los en verwijder het paneel om toegang te krijgen tot het klemmenbord.

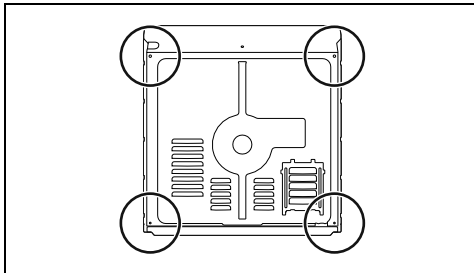

2. Vervang de kabel.
3. Controleer of de kabels (oven of eventuele kookplaat) een optimaal traject hebben, zodat eender welk contact met het apparaat wordt vermeden.

Plaatsing

 Zie Algemene veiligheids waarschuwingen.

Positie van de voedingskabel

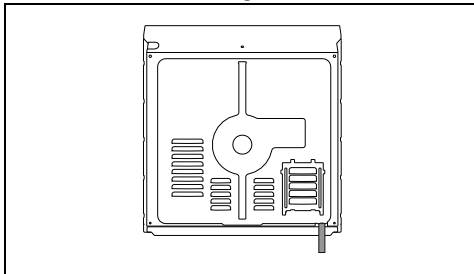

Pakking frontpaneel

Plak de meegeleverde pakking op de achterkant van het frontpaneel om de eventuele infiltratie van water of andere

vloeistoffen te voorkomen.

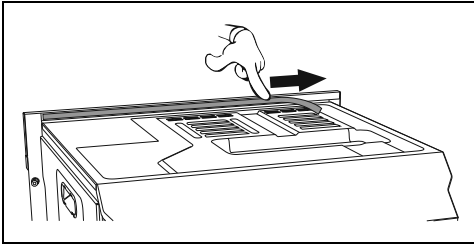

Bevestigingsbussen

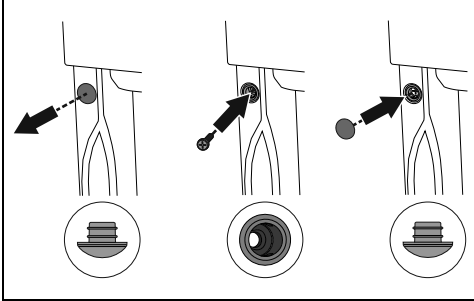

1. Verwijder de doppen van de draagpotten aan de voorzijde van het apparaat.
2. Plaats het apparaat in het meubel.
3. Bevestig het apparaat aan het meubel met de schroeven.
4. Sluit de bevestigingsbussen af met de eerder verwijderde doppen.

Afmetingen van het apparaat (mm)

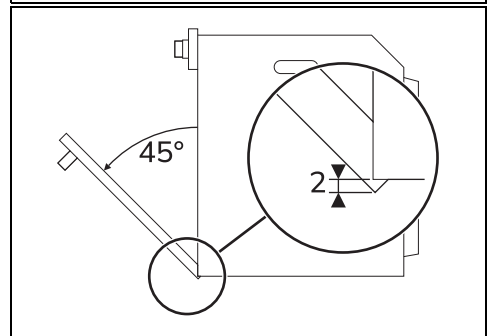
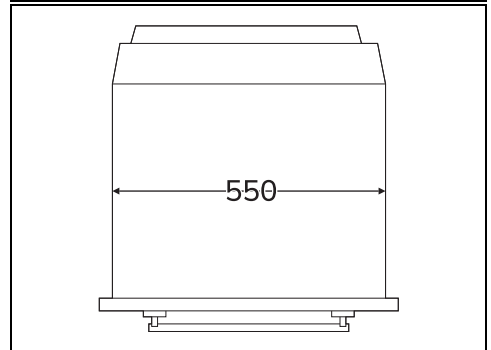
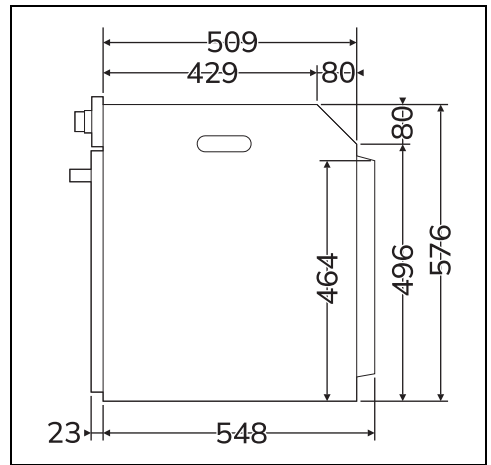
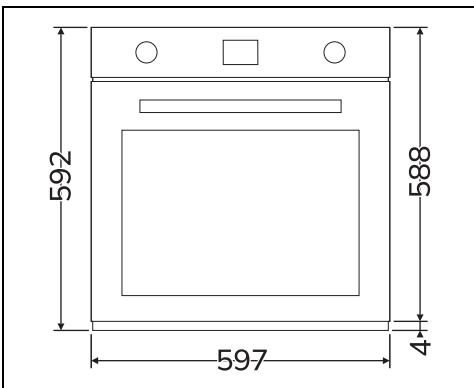

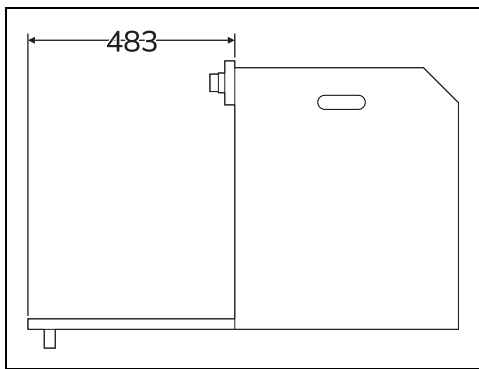

Inbouw in een kolom (mm)

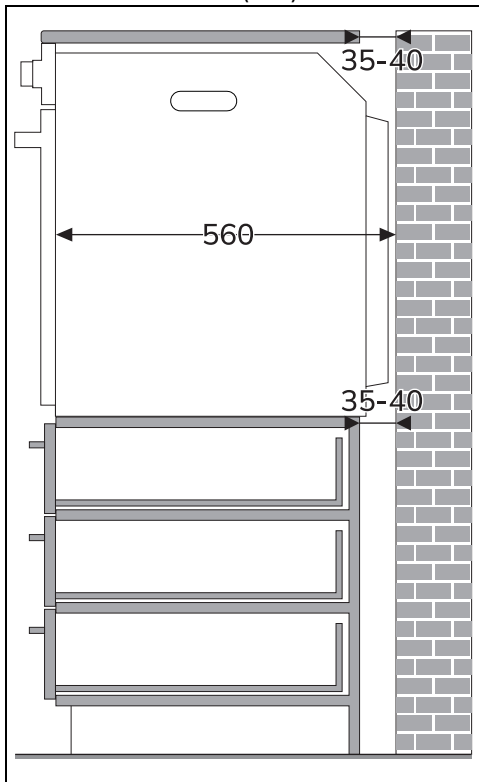

* Ga na of het bovenste/achterste deel van het meubel voorzien is van een opening van ongeveer 35-40 mm diep.

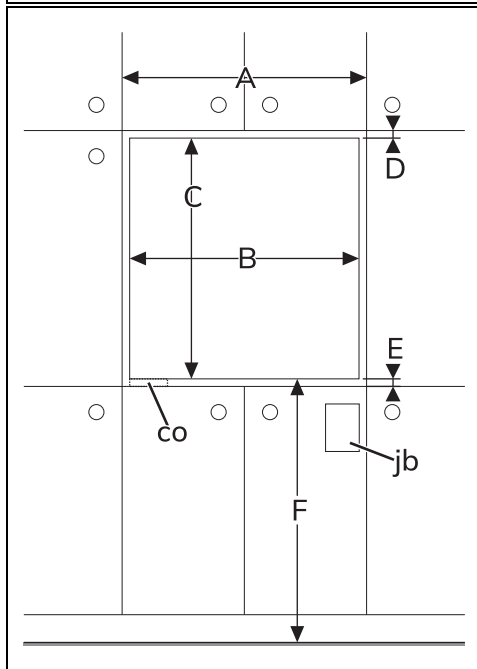
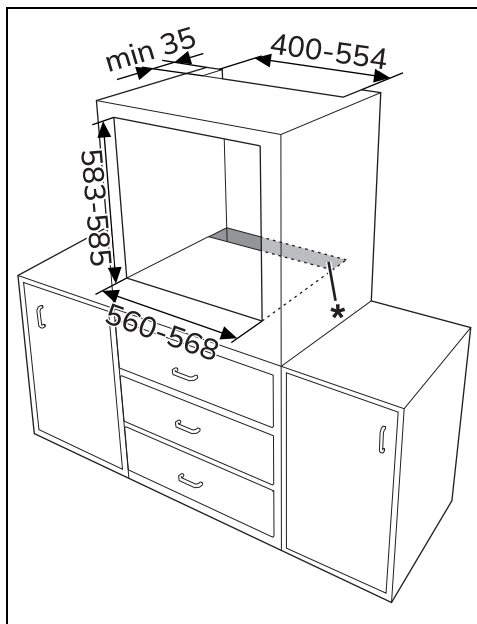

TN

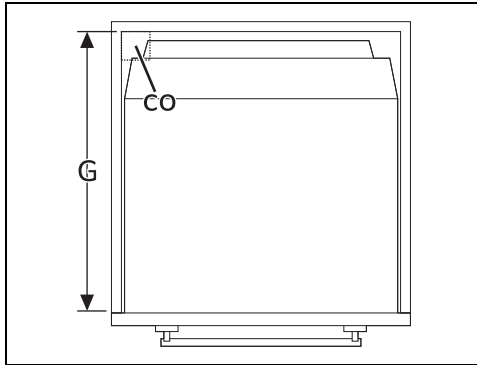
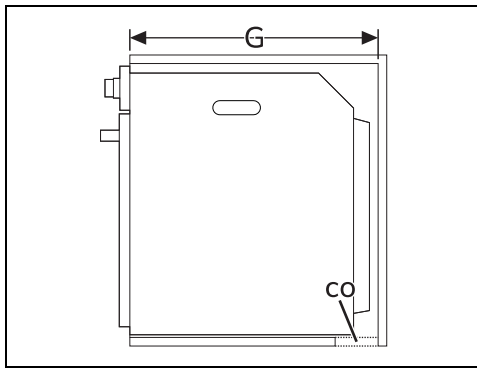

Plaatsing onder een werkblad (mm)

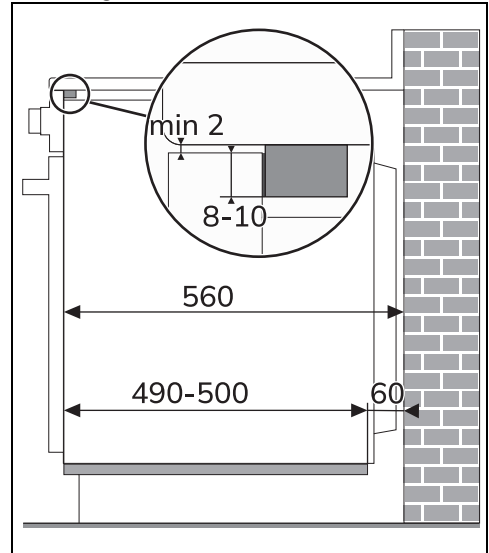

Als het apparaat onder een werkblad moet worden ingebouwd, moet een houten lat geïnstalleerd worden om het gebruik van de zelfklevende pakking die aan de achterkant van het frontpaneel aangebracht is te waarborgen, om de eventuele infiltratie van water of andere vloeistoffen te vermijden.

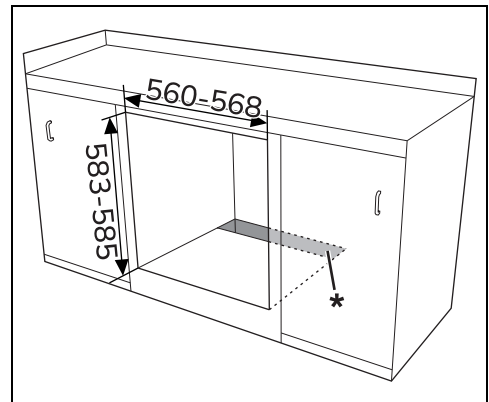

* Ga na of het onderste/achterste deel van het meubel voorzien is van een opening van ongeveer 60 mm diep.

- A min. 603 mm
- B 560 - 568 mm
- C 583 - 585 mm
- D 9 - 11 mm
- E min. 5 mm
- F 121 - 1105 mm
- G min. 560 mm
- H min. 594 mm
- CO Uitsnede voor de voedingskabel (min. 6 cm²)
- jB Elektrische aansluitkast

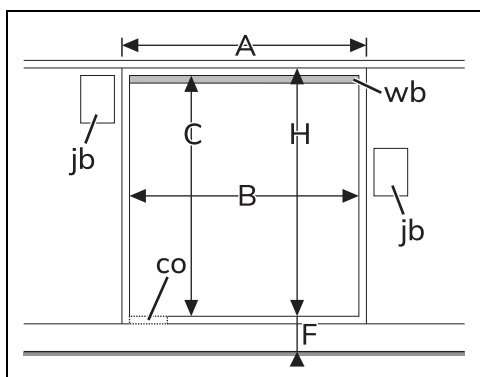

A min. 603 mm

B 560 - 568 mm

C 583 - 585 mm

D 9 - 11 mm

E min. 5 mm

F 121 - 1105 mm

G min. 560 mm

H min. 594 mm

co Uitsnede voor de voedingskabel (min. 6 cm²)

jb Elektrische aansluitkast

wb Houten lat (aanbevolen)

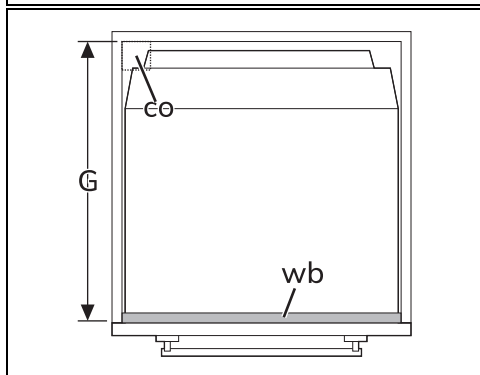
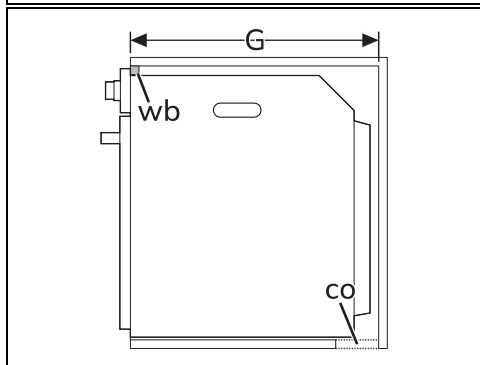

Inbouw onder kookplaten (mm) (alleen bij pyrolyse-modellen)

Als een kookplaat boven de oven aangebracht wordt, moet op minstens 20 mm van de bovenzijde van de oven een houten scheidingspaneel worden aangebracht om oververhitting te vermijden wanneer de twee apparaten tegelijkertijd worden gebruikt. Het scheidingspaneel mag alleen met geschikt gereedschap worden verwijderd.

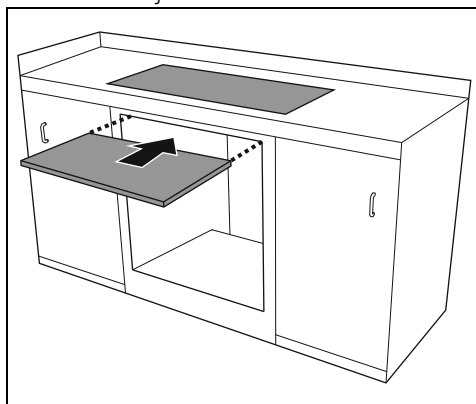

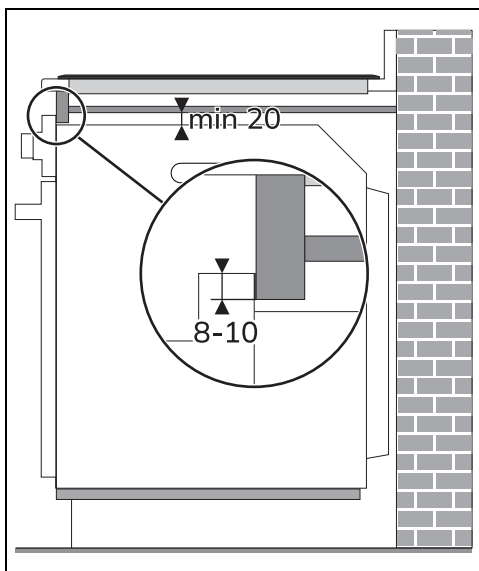

Samen met het scheidingspaneel moet onder het werkblad een houten lat geïnstalleerd worden om het gebruik van de zelfklevende pakking die aan de achterkant van het frontpaneel angebracht is te waarborgen, om de eventuele infiltratie van water of andere vloeistoffen te vermijden.