



TVS Kitchen Products B.V.

Montagehandleiding – CAPS Inbouwcontactdoos. **Installationsanleitung – CAPS Einbausteckdose.** **Manuel d'installation – Prise encastrée CAPS.**

Benodigheden:

Gatzaag Ø56mm. Kruiskop schroevendraaier PH2. Fitting schroevendraaier.
Optioneel: siliconenkit.

Voraussetzungen:

Lochsäge Ø56mm. Kreuzschlitzschraubendreher PH2. Schlitzschraubendreher.
Optional: Silikondichtmittel.

Prérequis :

Scie cloche Ø 56 mm. Tournevis cruciforme. Tournevis de montage PH2.
En option : mastic silicone.

Montage handelingen – 1:

Maak in het materiaal een uitsparing met een diameter van 55/56mm.

Montagemaßnahmen – 1:

Machen Sie eine Aussparung im Material mit einem Durchmesser von 55/56 mm.

Etales de montage – 1 :

Réaliser un évidement dans le matériau d'un diamètre de 55 / 56 mm.

Optioneel: Ter bescherming de uitsparing (tussen behuizing en werkblad) voorzien van een dunne laag siliconenkit.

Optional: Zum Schutz die Aussparung (zwischen Gehäuse und Arbeitsplatte) mit einer dünnen Schicht Silikondichtmasse versehen.

Optionnel : Pour la protection, munir le renforcement (entre le boîtier et le plan de travail) d'une fine couche de mastic silicone.

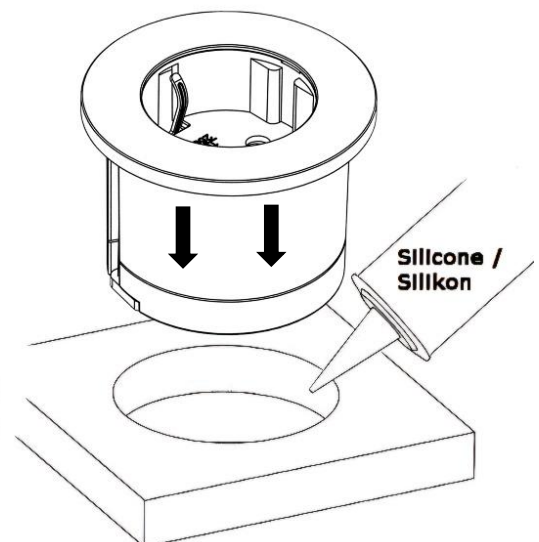
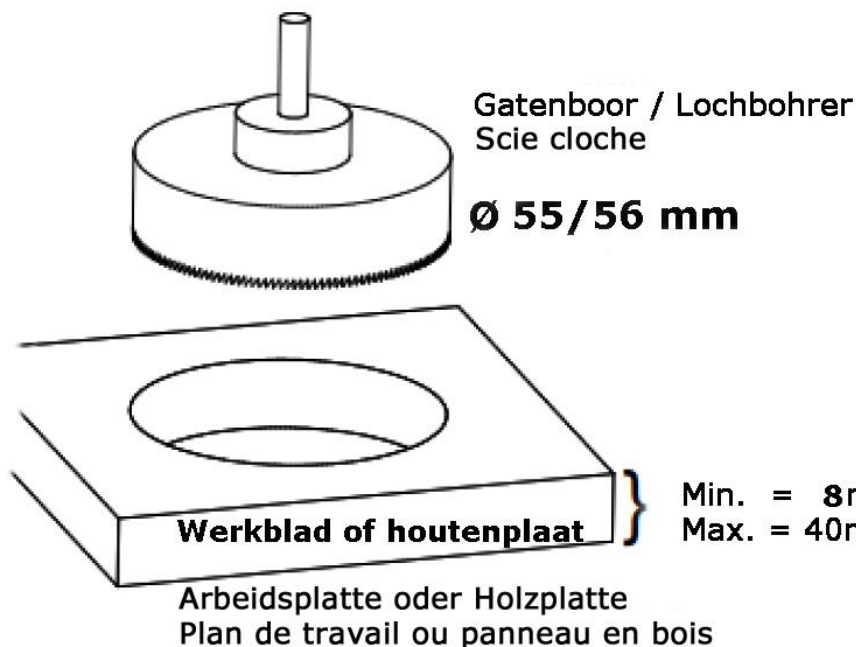

Montage handelingen – 2:

Voer de kabel door de uitsparing naar beneden en plaats de CAPS in de uitsparing.

Positioneer de CAPS nauwkeurig en draai vervolgens (met handgereedschap) de PH2 kruiskopbouten aan totdat deze handvast zitten.

Draai daarna, voorzichtig, nog 1 slag voor een goede fixatie. Zorg ervoor dat beide klemmen uitzwenken en goed grip hebben.

Druk, met beleid, de los meegeleverde afdekring op de behuizing.

Begeleid in/achter het keukenkastje de stroomkabel naar het stroompunt en monteer vervolgens de los meegeleverde 230V steker op de correcte wijze en steek de, op de stroomkabel gemonteerde, steker in het gearde stopcontact.

Montagemaßnahmen – 2:

Führen Sie das Kabel durch die Aussparung nach unten und setzen Sie die CAPS in die Aussparung ein.

Positionieren Sie die CAPS genau und ziehen Sie dann die PH2 Kreuzschlitzschrauben (mit Handwerkzeugen) fest, bis sie handfest sind.

Drehen Sie dann vorsichtig noch eine Umdrehung, um eine gute Fixierung zu gewährleisten.

Achten Sie darauf, dass beide Klammern ausschwenken und einen guten Halt haben.

Drücken Sie den lose mitgelieferten Abdeckring vorsichtig auf das Gehäuse.

Führen Sie das Stromkabel zur Steckdose im/hinter dem Küchenschrank und montieren Sie anschließend den lose mitgelieferten 230V-Stecker korrekt und stecken Sie den am Stromkabel montierten Stecker in die geerdete Steckdose.

Etapes de montage – 2 :

Faites passer le câble à travers le renforcement et placez les capuchons dans le renforcement.

Positionnez les CAPS avec précision, puis (à l'aide d'outils manuels), serrez les boulons à tête Phillips PH2 jusqu'à ce qu'ils soient serrés à la main. Ensuite, avec précaution, tournez encore 1 tour pour une bonne fixation.

Assurez-vous que les deux pinces pivotent et ont une bonne prise. Appuyez soigneusement l'anneau de protection fourni sur le boîtier.

Guidez le câble d'alimentation jusqu'à la prise de courant dans/derrière le placard de cuisine, puis montez correctement la fiche 230 V fournie séparément et insérez la fiche montée sur le câble d'alimentation dans la prise de terre.

Afdekring verwijderen na montage:

Steek voorzichtig een fittingschroevendraaier in een van de twee gemarkeerde sleuven en wip voorzichtig de afdekring eraf.

Abnehmen des Abdeckrings nach der Montage:

Führen Sie einen kleinen Schlitzschraubendreher vorsichtig in einen der beiden markierten Schlitze ein und hebeln Sie den Abdeckring vorsichtig ab.

Retrait de l'anneau de recouvrement après l'installation :

Insérez soigneusement un petit tournevis à tête plate dans l'une des deux fentes marquées et retirez délicatement l'anneau de recouvrement.

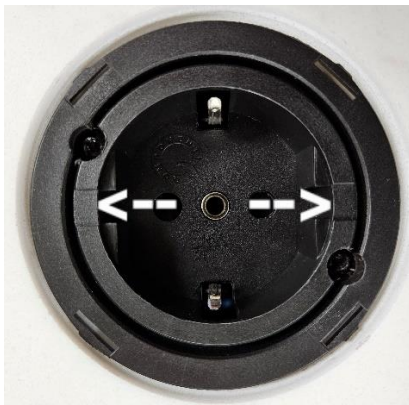

Algemene aandachtspunten:

Installatie alleen door personen met relevante elektrotechnische kennis en ervaring!
De CAPS werkt met 230 Volt spanning, de algemene veiligheidsinstructies voor het werken met 230V dienen in acht te worden genomen! Controleer voor ingebruikname of de stekker goed is aangesloten en de kabel is niet beschadigd.
Er mag geen vloeistof in het apparaat binnendringen.
Het is niet toegestaan om wijzigingen aan de kabels en verbindingen aan te brengen.

Allgemeine Hinweise:

Installation nur durch Personen mit einschlägigen elektrotechnischen Kenntnissen und Erfahrungen!
Das CAPS arbeitet mit 230 Volt Spannung, die allgemeinen Sicherheitshinweise zum Arbeiten mit 230 V sind zu beachten! Überprüfen Sie vor dem Gebrauch, ob der Stecker richtig angeschlossen ist und das Kabel nicht beschädigt ist.
Es darf keine Flüssigkeit in das Gerät gelangen.
Es ist nicht gestattet, Änderungen an den Kabeln und Anschlüssen vorzunehmen.

Points généraux d'attention :

Installation uniquement par des personnes possédant des connaissances et une expérience appropriées en électrotechnique !
Le CAPS fonctionne avec une tension de 230 Volts, les consignes générales de sécurité pour travailler avec 230V doivent être respectées ! Avant utilisation, vérifiez que la prise est correctement branchée et que le câble n'est pas endommagé. Aucun liquide ne doit pénétrer dans l'appareil. Il n'est pas permis d'apporter des modifications aux câbles et aux connexions.

Schoonmaakinstructie:

Om krassen te voorkomen, gebruik geen schuursponsjes of schurende reinigingsmiddelen.
Gebruik enkel een licht vochtige doek.

Voorkom dat er water in de contactdoos komt!

Reinigungshinweise:

Um Kratzer zu vermeiden, verwenden Sie keine Scheuerschwämme oder Scheuermittel.
Verwenden Sie nur ein leicht feuchtes Tuch.

Eindringen von Wasser in die Steckdose verhindern!

Instructions de nettoyage :

Pour éviter les rayures, n'utilisez pas de tampons à récurer ni de produits de nettoyage abrasifs.

Utilisez uniquement un chiffon légèrement humide.

Empêchez l'eau de pénétrer dans la prise !

Technische specificaties / Technische Daten / Spécifications techniques:

Inbouw diameter / Einbaudurchmesser / Diamètre intégré :	Ø 54 – 56 mm.
Inbouwdiepte / Einbautiefe / Profondeur d'installation :	43 mm.
Aluminium decorring diameter / Aluminium-Dekorringdurchmesser / Diamètre de l'anneau décoratif en aluminium :	Ø 66 mm. Los meegeleverd / Lose mitgeliefert / Fourni séparément.
Aluminium decorring dikte / Aluminium-Dekorringstärke / Épaisseur de l'anneau décoratif en aluminium :	3,6 mm. Los meegeleverd / Lose geliefert / Fourni séparément.
Minimale bladdikte / Minimale Materialstärke / Épaisseur minimale :	8 mm.
Maximale bladdikte / Maximale Materialstärke / Épaisseur maximale :	40 mm.
Aansluitsnoer / Anschlusskabel / Cordon de connexion :	2000 mm, 3 x 1,5 mm².
Randaardestecker / Erdungsstecker / Fiche de terre :	Recht / Gerade / Droit Los meegeleverd / Lose geliefert / Fourni séparément.

